

Installation and Assembly:

OneMount™ Flat Panel Modular Wall Mount

Models: ONE-TP, ONE-TP-S, RTONE, RTONES



This product is UL Listed. It must be installed by a qualified professional installer.

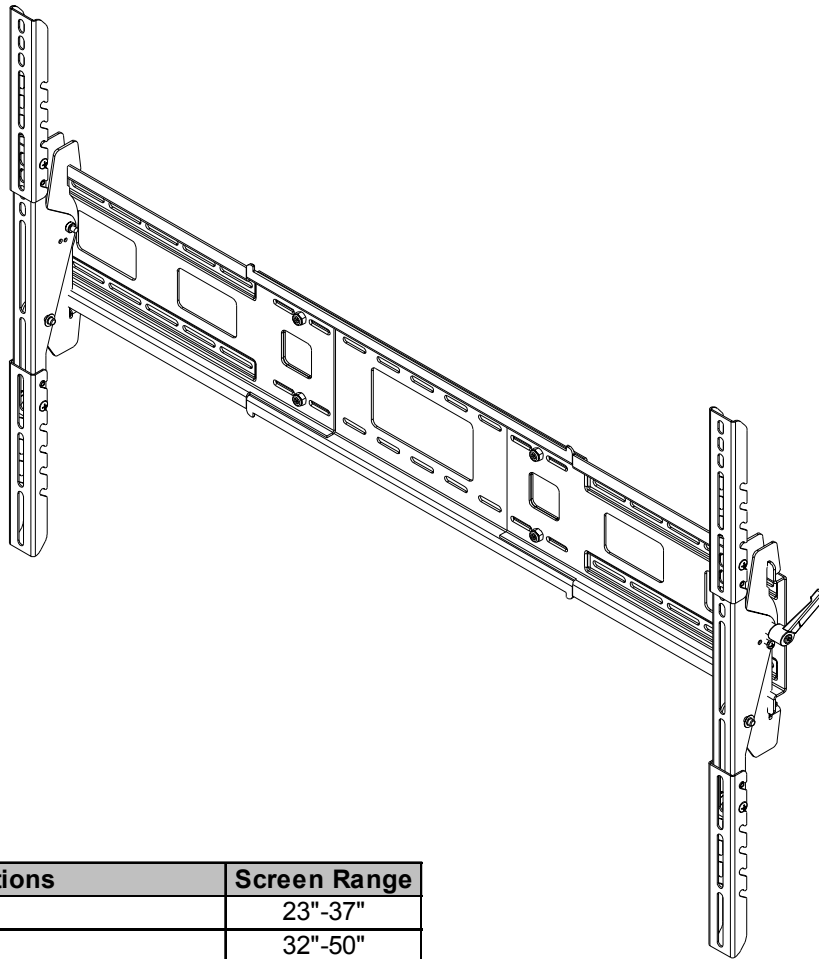

Wall Plate Configurations	Screen Range
One Wall Plate	23"-37"
Two Wall Plates	32"-50"
Three Wall Plates	50"-84"

Maximum UL Load Capacity 250lb (113.5kg)

Features:

- Fits 23" to 84" flat panel screens
- Easily expandable adapter brackets and wall plate
- Adjustable tilt of +15°/-5° for viewing flexibility
- Intuitive design for easy installation
- Security hardware for theft resistance and safety

Note: Read entire instruction sheet before you start installation and assembly.

WARNING

- Do not begin to install your Peerless product until you have read and understood the instructions and warnings contained in this Installation Sheet. If you have any questions regarding any of the instructions or warnings, please call Peerless customer care at 1-800-865-2112.
- This product should only be installed by someone of good mechanical aptitude, has experience with basic building construction, and fully understands these instructions.
- Make sure that the supporting surface will safely support the combined load of the equipment and all attached hardware and components.
- Never exceed the Maximum UL Load Capacity. See page one.
- If mounting to wood wall studs, make sure that mounting screws are anchored into the center of the studs. Use of an "edge to edge" stud finder is highly recommended.
- Always use an assistant or mechanical lifting equipment to safely lift and position equipment.
- Tighten screws firmly, but do not overtighten. Overtightening can damage the items, greatly reducing their holding power.

Tools Needed for Assembly

- stud finder ("edge to edge" stud finder is recommended)
- phillips screwdriver
- drill
- 1/4" bit for concrete and cinder block wall
- 5/32" bit for wood stud wall
- level
- 7/16" socket or crescent wrench
- tape measure

Accessories:

- ACC927, ACC927-S

Table of Contents

Parts List	3
Adjusting Tilt Brackets	4
Attaching Tilt Brackets to Screen using Baffled Fastener Pack	5
Installation to Double Wood Stud Wall	8
Installation to Triple Wood Stud Wall	9
Installation to Solid Concrete or Cinder Block	10
Mounting and Removal of Flat Panel Screen	11

For customer care call (800) 865-2112 or (708) 865-8870.

Before you begin, make sure all parts shown are included with your product.

Parts may appear slightly different than illustrated.

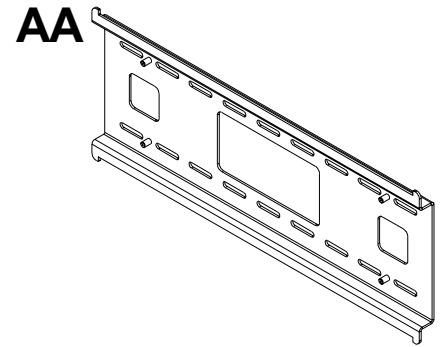

Parts List			Black	Silver
Description	Qty.	Part #	Part #	Part #
AA wall plate	1	201-1333	201-4333	
BB left tilt bracket	1	201-0430	201-0430-S	
CC right tilt bracket	1	201-0431	201-0431-S	
DD #14 x 2.5 wood screw	6	5S1-015-C03	5S1-015-C03	
EE Alligator® anchor	6	590-0097	590-0097	
FF 1/4" serrated flanged locknut	4	530-1021	530-1021	
GG wing bracket	2	201-1334	201-4334	
HH M5 x 30 mm security screw	2	520-1112	520-1112	
II wrench	1	560-1146	560-1146	

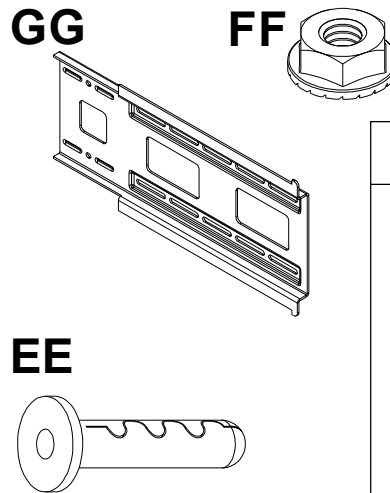
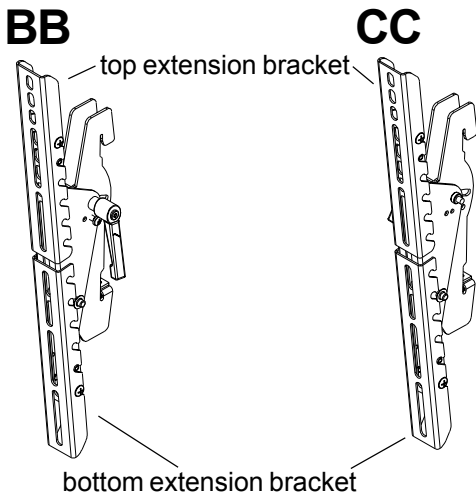
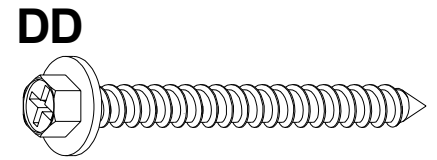

Security Option

NOTE: Replace safety screw in each tilt bracket with M5 x 30 mm security screw (HH) using wrench (II).

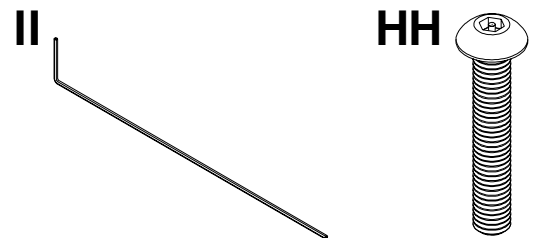

Adapter Bracket Fasteners

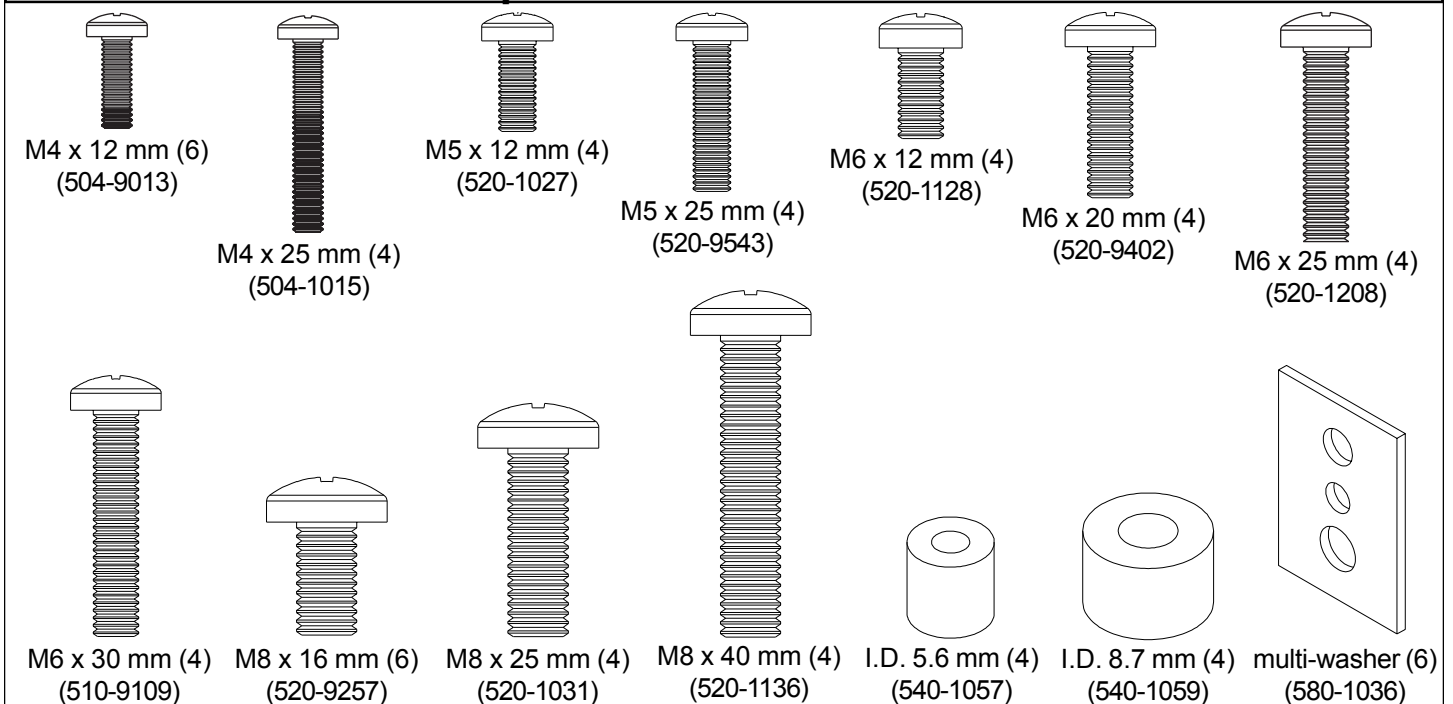

Parts may appear slightly different than illustrated.

Adjustment of Extension Brackets

- 1** Loosen four 1/4-20 x 1/4" screws on each adapter bracket (**BB,CC**). Position extension brackets, **with slots facing downward**, onto adapter brackets (**BB,CC**) at the appropriate position to accommodate your screen as shown in Figure 1.1. Securely tighten all 1/4-20 x 1/4" screws as shown in figure 1.2.

NOTE: In all bracket extension positions, stops and 1/4-20 x 1/4" screws must be engaged in slots as shown in figure 1.2.

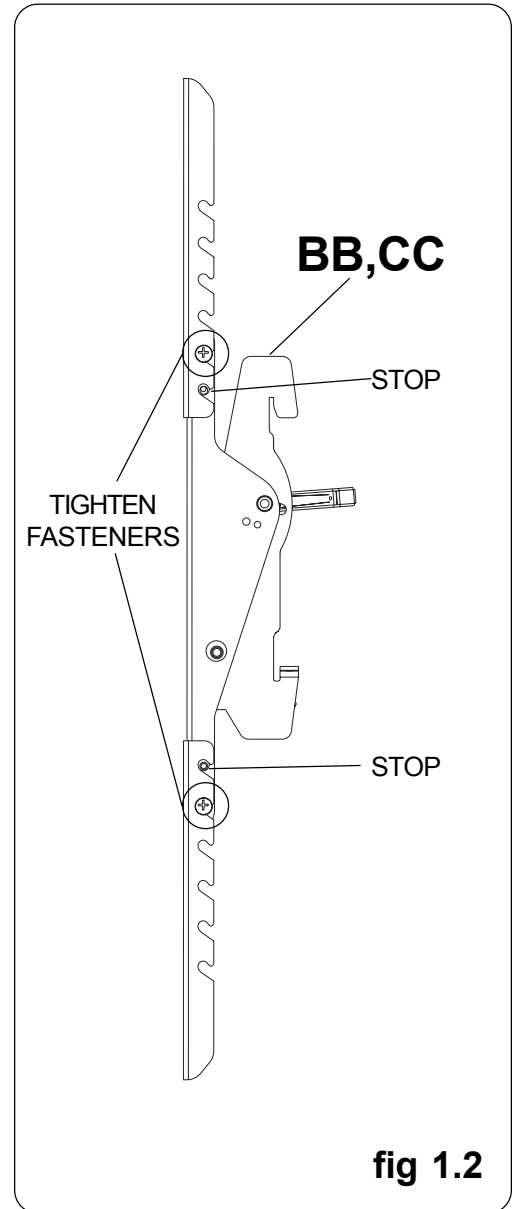
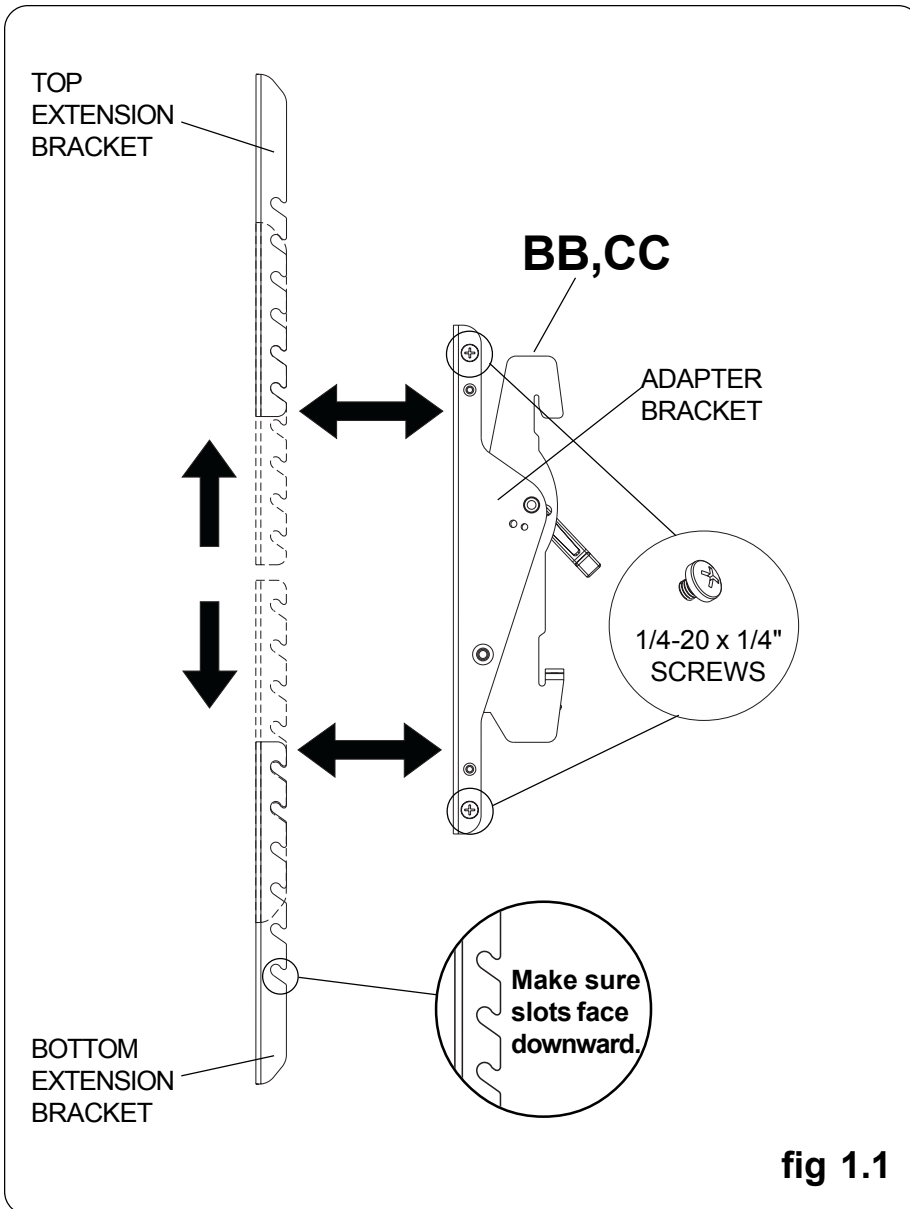

Attaching Tilt Brackets to Screen using Baffled Fastener Pack

⚠ WARNING

- Tighten screws so adapter brackets are firmly attached. Do not tighten with excessive force. Overtightening can cause stress damage to screws, greatly reducing their holding power and possibly causing screw heads to become detached. Tighten to 40 in. • lb (4.5 N.M.) maximum torque.
- If screws don't get three complete turns in the screen inserts or if screws bottom out and bracket is still not tightly secured, damage may occur to screen or product may fail.

NOTE: Refer to page 4 for adjustments of top extension bracket.

- 2** To prevent scratching the screen, set a cloth on a flat, level surface that will support the weight of the screen. Place screen face side down. Refer to screen manufacturers instructions or customer service, for removing any knobs, base, cover, or screw(s) on the back of the screen to prepare mounting. These need to be removed to allow the adapter brackets to be attached. Select the small, medium, large or extra large screws from the baffled fastener pack then attach tilt brackets to screen following figure 2.3 or 2.4.

- 2-1** **NOTE:** Be sure to attach tilt brackets with knobs facing outward as in figure 2.1.

- 2-2** **NOTE:** Top and bottom mounting holes must be used for attaching brackets. Middle holes should also be used where the fasteners and screens allow. Verify that all holes are properly aligned, and then tighten screws using a phillips screwdriver.

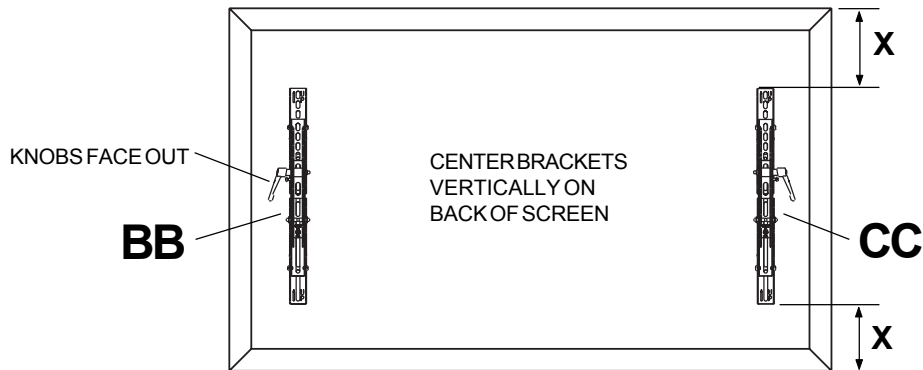

Note: "X" dimensions should be equal.

fig 2.1

MULTI-WASHER

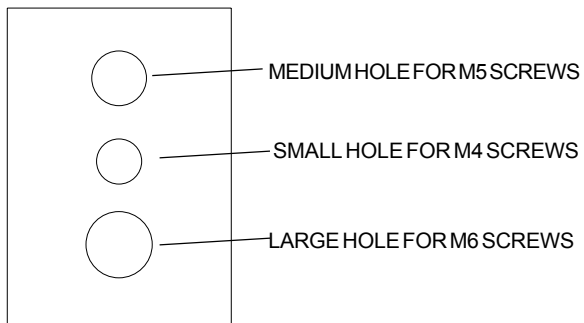

fig 2.2

NOTES:

- Always use multi-washers when attaching tilt brackets (**BB** and **CC**) to your screen when using small, medium or large screws. No multi-washer is required for extra large (M8) screws.
- Use the corresponding hole in the multi-washer that matches your screw size as shown in fig 2.2.

NOTE: For **flat back screens** proceed to step 2-3. For **bump-out or recessed back screen** skip to step 2-4

For Flat Back Screen

2-3 Begin with the shortest length screw, hand thread through multi-washer and adapter bracket into screen as shown below. Screw must make at least three full turns into the mounting hole and fit snug into place. Do not over tighten. If screw cannot make three full turns into the screen, select a longer length screw from the baffled fastener pack. Repeat for remaining mounting holes, level brackets and tighten screws.

NOTE: Spacers may not be used, depending upon the type of screen.

If you have any questions, please call Peerless customer care at **1-800-865-2112** or visit our website at **www.peerlessmounts.com/5** to locate your screen compatibility chart.

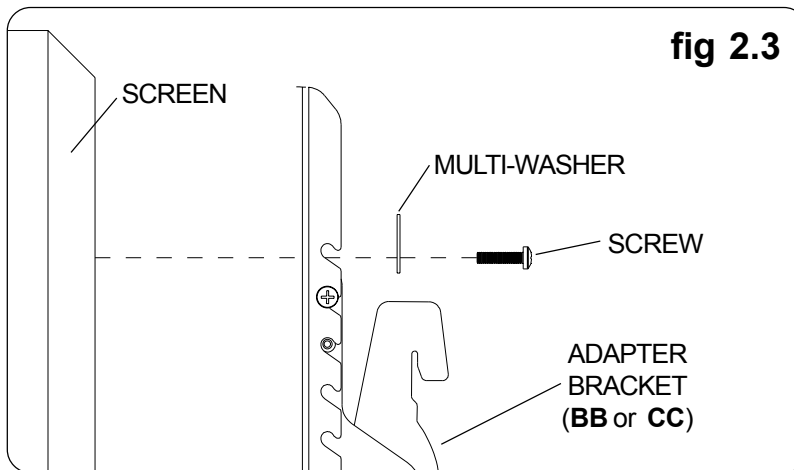

For Bump-out or Recessed Back Screen

2-4 Begin with longer length screw, hand thread through multi-washer, adapter bracket and spacer in that order into screen as shown below. Screw must make at least three full turns into the mounting hole and fit snug into place. Do not over tighten. If screw cannot make three full turns into the screen, select a longer length screw from the baffled fastener pack. Repeat for remaining mounting holes, level brackets and tighten screws.

If you have any questions, please call Peerless customer care at **1-800-865-2112** or visit our website at **www.peerlessmounts.com/5** to locate your screen compatibility chart.

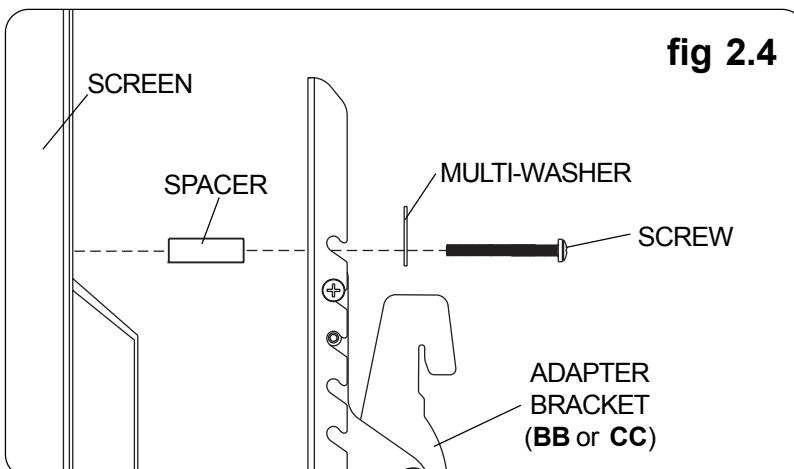

3 With tape measure, measure the outside to outside of the brackets on the back of your screen. If width of the tilt brackets on back of the screen is over 18-1/2" shown in figure 3.1, using a 7/16" wrench, attach wing bracket (**GG**) to center bracket using two 1/4" serrated flanged locknuts (**FF**) as shown in figure 3.2. If width of the brackets on back of the screen is over 30-3/8", using a 7/16" wrench, attach second wing bracket (**GG**) to center bracket using two 1/4" serrated flanged locknut (**FF**) as shown in figure 3.3.

CAUTION: If mounting to two studs on 16" centers, and using the three plate configuration, A STUD MUST BE SKIPPED in the middle so distance between studs is 32".

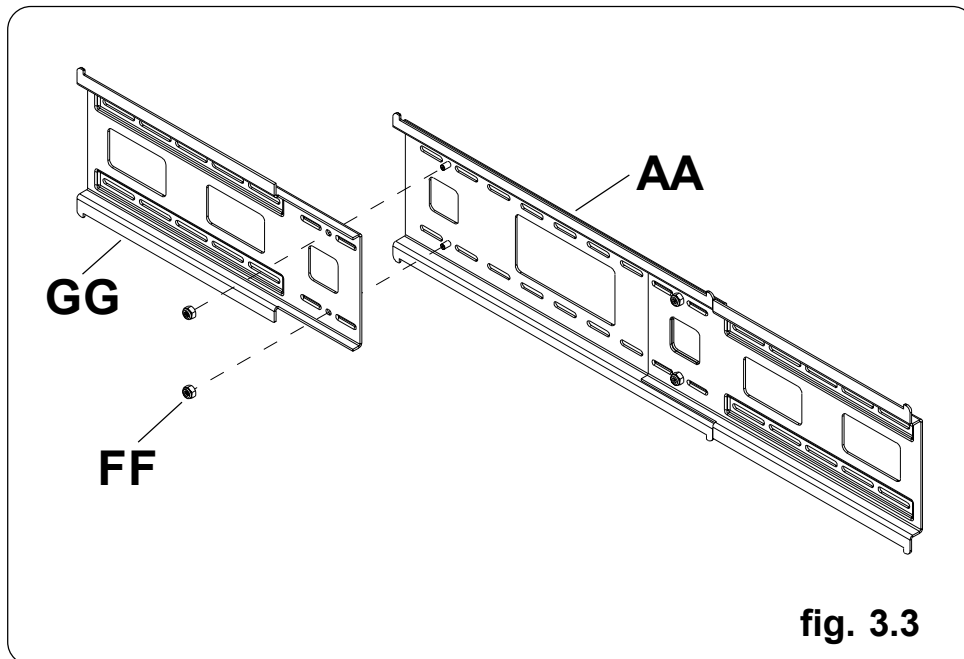
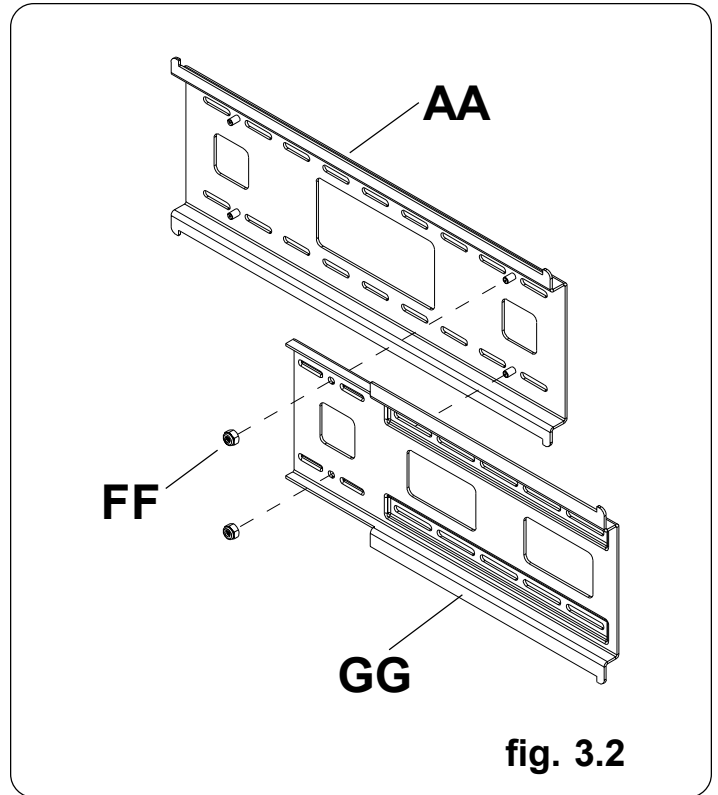
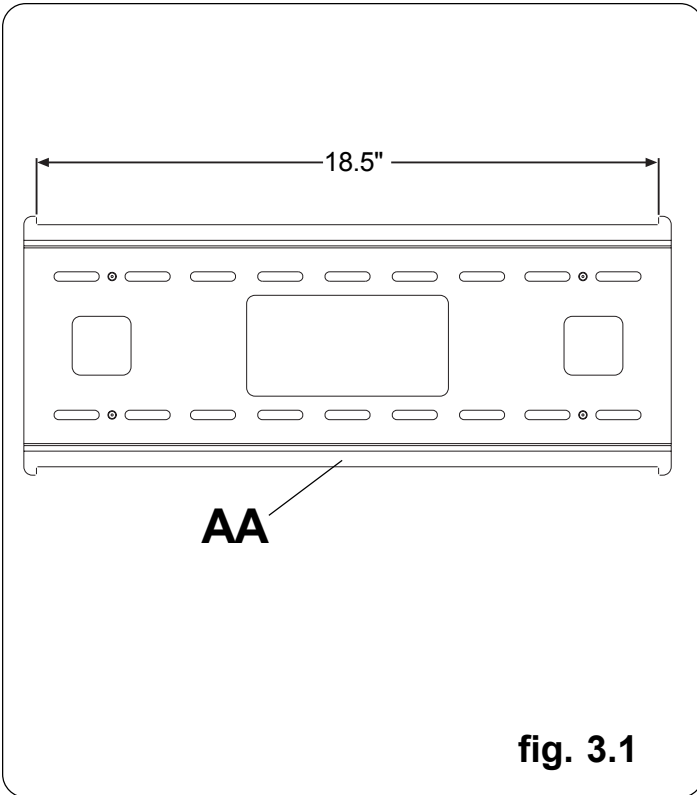

Installation to Double Wood Stud Wall

⚠ WARNING

- Installer must verify that the supporting surface will safely support the combined load of the equipment and all attached hardware and components.
- Tighten wood screws so that wall plate is firmly attached, but do not overtighten. Overtightening can damage the screws, greatly reducing their holding power.
- Never tighten in excess of 80 in. • lb (9 N.M.).
- Make sure that mounting screws are anchored into the center of the stud. The use of an "edge to edge" stud finder is highly recommended.
- Hardware provided is for attachment of mount through standard thickness drywall or plaster into wood studs. Installers are responsible to provide hardware for other types of mounting situations.

NOTE: If mounting equipment weighing greater than 200 lbs or if your screen size is in the 50" to 84" range, triple stud mounting is strongly recommended.

Skip to page 9

- 4** Refer to chart below to determine wall plate configuration. Wall plate (**AA**) can be mounted to two studs that are 16" apart. Use a stud finder to locate the edges of the studs. Use of an edge-to-edge stud finder is highly recommended. Based on their edges, draw a vertical line down each stud's center. Place wall plate on wall as a template. The top mounting slots should be 2.5" above the desired screen center as shown in figure 4.1. Level plate, and mark the center of the four mounting holes. Make sure that the mounting holes are on the stud centerlines. Drill four 5/32" (4 mm) dia. holes 2-1/2" (65 mm) deep. Make sure that the wall plate is level, secure it using four #14 x 2.5" wood screws (**DD**) as shown in figure 4.2.

NOTE: Wall plate may be mounted up to 4" (102 mm) off center as shown in figure 4.1.

Skip to step 5.

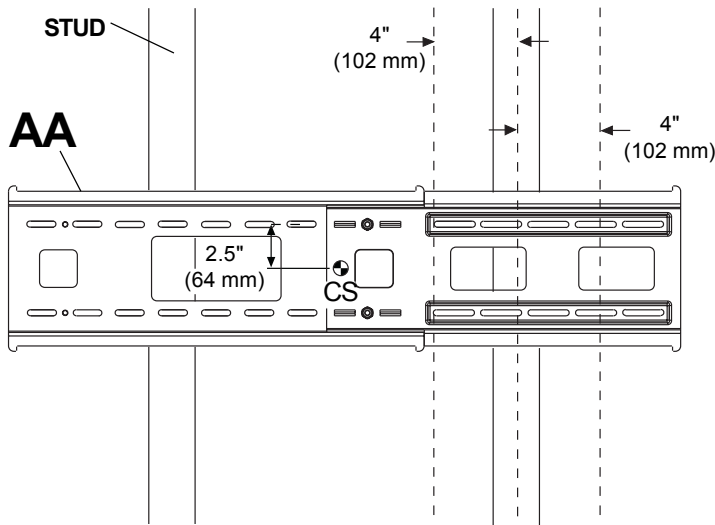

CS = center of screen

fig. 4.1

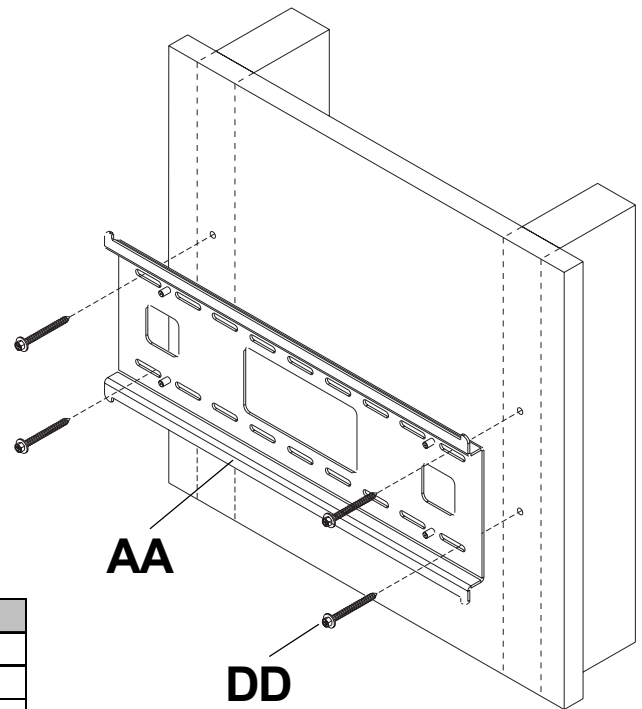

fig. 4.2

Wall Plate Configurations	Screen Range	Studs
One Wall Plate	23"-37"	2
Two Wall Plates	32"-50"	2
Three Wall Plates (installation on page 9)	50"-84"	3

Installation to Triple Wood Stud Wall

⚠ WARNING

- Installer must verify that the supporting surface will safely support the combined load of the equipment and all attached hardware and components.
- Tighten wood screws so that wall plate is firmly attached, but do not overtighten. Overtightening can damage the screws, greatly reducing their holding power.
- Never tighten in excess of 80 in. • lb (9 N.M.).
- Make sure that mounting screws are anchored into the center of the stud. The use of an "edge to edge" stud finder is highly recommended.
- Hardware provided is for attachment of mount through standard thickness drywall or plaster into wood studs. Installers are responsible to provide hardware for other types of mounting situations.

4 **NOTE:** For three plate configuration, three studs must be used. **Do not** use only two studs.

Wall plate (**AA**) can be mounted to three studs that are 16" apart. Use a stud finder to locate the edges of the studs. Use of an edge-to-edge stud finder is highly recommended. Based on their edges, draw a vertical line down each stud's center. Place wall plate on wall as a template. The top mounting slots should be 2.5" above the desired screen center as shown in figure 4.3. Level plate, and mark the center of the six mounting holes. Make sure that the mounting holes are on the stud centerlines. Drill six 5/32" (4 mm) dia. holes 2-1/2" (65 mm) deep. Make sure that the wall plate is level, secure it using six #14 x 2.5" wood screws (**DD**) as shown in figure 4.4.

NOTE: When mounting equipment weighing greater than 200 lbs, triple stud mounting is strongly recommended. Wall plate may be mounted up to 4" (102 mm) off-center as shown in figure 4.3.

Skip to step 5.

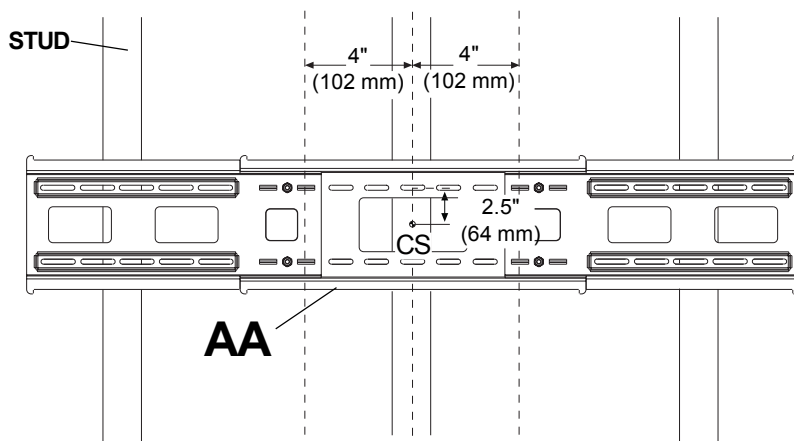

CS = center of screen

fig. 4.3

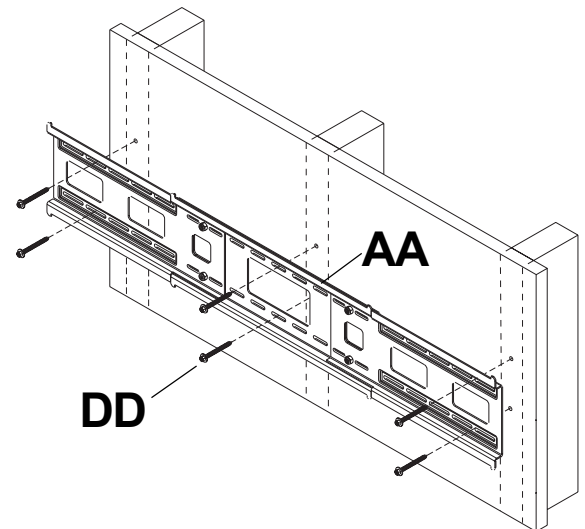

fig. 4.4

Installation to Solid Concrete or Cinder Block

⚠ WARNING

- When installing Peerless wall mounts on cinder block, verify that you have a minimum of 1-3/8" of actual concrete thickness in the hole to be used for the concrete anchors. Do not drill into mortar joints! Be sure to mount in a solid part of the block, generally 1" minimum from the side of the block. Cinder block must meet ASTM C-90 specifications. It is suggested that a standard electric drill on slow setting is used to drill the hole instead of a hammer drill to avoid breaking out the back of the hole when entering a void or cavity.
- Concrete must be 2000 psi density minimum. Lighter density concrete may not hold concrete anchor.
- Make sure that the supporting surface will safely support the combined load of the equipment and all attached hardware and components.

4 Refer to chart on page 1 to determine wall plate configuration. Make sure that wall plate (AA) is level, use it as a template to mark four mounting holes. The top mounting hole should be 2.5" above the desired screen center as shown in figure 4.1 on page 8. Drill four 1/4" (6 mm) dia. holes to a minimum depth of 2.5" (64 mm). Insert anchors (EE) in holes flush with wall as shown (right). Place wall plate over anchors and secure with #14 x 2.5" screws (DD). Level, then tighten all fasteners.

NOTE: Six holes and six sets of fasteners are required when mounting the wall plate for equipment weighing greater than 200 lbs or if your screen size is in the 50" to 84" range.

⚠ WARNING

- Tighten screws so that wall plate is firmly attached, but do not overtighten. Overtightening can damage screws, greatly reducing their holding power.
- Never tighten in excess of 80 in. • lb (9 N.M.).

⚠ WARNING

- Always attach concrete anchors directly to load-bearing concrete.
- Never attach concrete anchors to concrete covered with plaster, drywall, or other finishing material. If mounting to concrete surfaces covered with a finishing surface is unavoidable, the finishing surface must be counterbored as shown below. Be sure concrete anchors do not pull away from concrete when tightening screws. If plaster/drywall is thicker than 5/8", custom fasteners must be supplied by installer. (Not evaluated by UL)

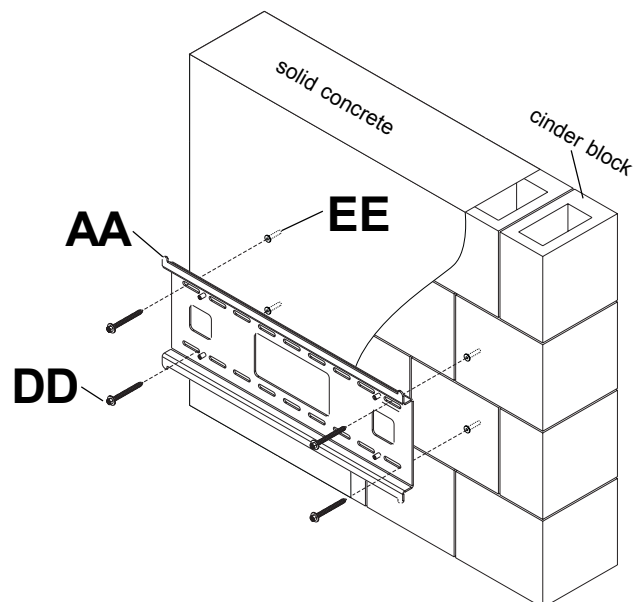
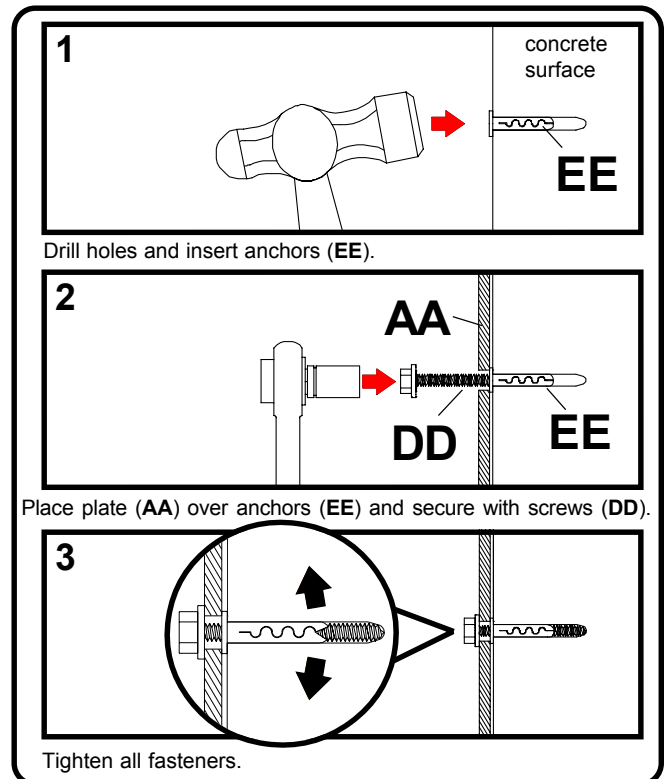
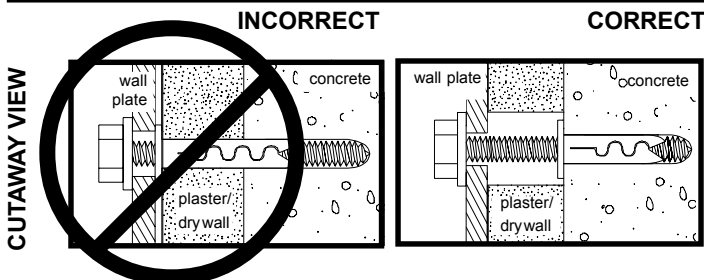

Mounting and Removing Flat Panel Screen

⚠ WARNING

- Always use an assistant or mechanical lifting equipment to safely lift and position the plasma television.

5 **NOTE:** For security, replace safety screw in each tilt bracket with M5 x 30 security screw (**HH**) using wrench (**II**).

Adjust brackets to full back tilt position and tighten. Hook tilt brackets (**BB** and **CC**) onto wall plate (**AA**). Then slowly swing screen in as shown. Turn safety screws, using wrench (**II**), clockwise till fully tightened down and screw tip securely contacts bottom of the wall plates as shown in detail 1. of figure 5.1. Center of screen can be adjusted horizontally no more than 4" from center of the wall plate configuration, if desired as shown in figure 5.2.

NOTE: To lock the screen down, tighten safety screws to wall plate using a wrench (**II**) as shown in detail 1.

To remove screen from mount, loosen safety screws, swing screen away from mount, and lift screen off of mount.

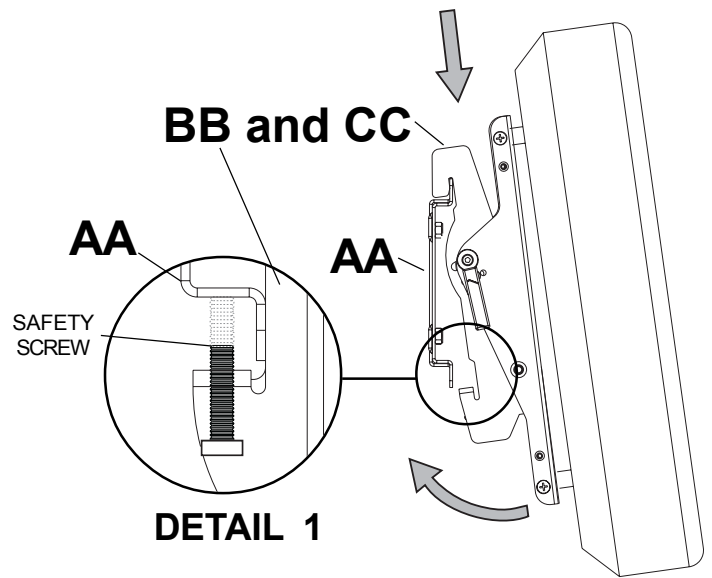

fig 5.1

⚠ CAUTION

- Do not tighten screws with excessive force. Overtightening can cause damage to mount. Tighten screws to 40 in. • lb (4.5 N.M.) maximum torque.

⚠ CAUTION

- Be careful not to pinch fingers when pushing screen from the bottom.

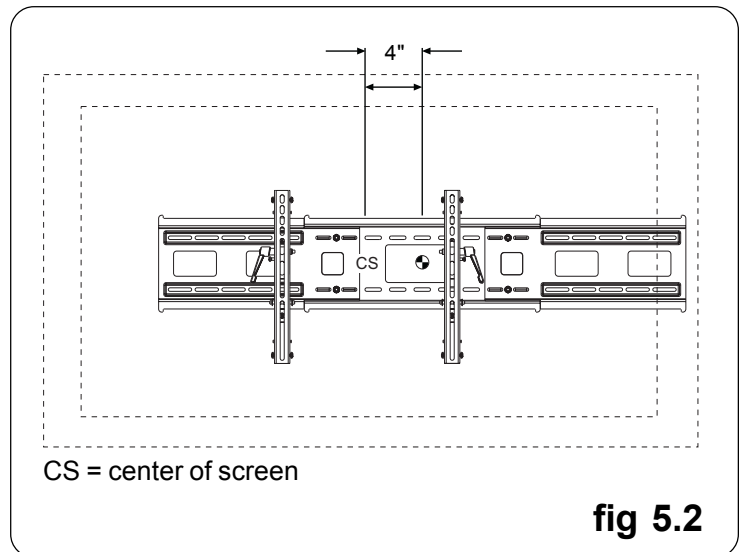

fig 5.2

Adjusting the Tilt Angle of the Flat Panel Screen

6 Adjust tension knobs shown in detail 2 to desired tension, balancing your screen size and weight. The tension knob, without changing the bracket tension, can be pulled out, away from the bracket and turned independently of the knob post for readjustment as shown in Detail 3.

Push or pull from top or bottom of screen to adjust tilt as shown in figure 6.1. The tilt can be adjusted to a maximum of 15° forward or 5° backward.

NOTE: To lock the screen into the desired tilt position, use locator hole to find tilt position hole. Tighten IncreLok™ tilt locking screws on both tilt brackets as shown in figure 6.1 and detail 2.

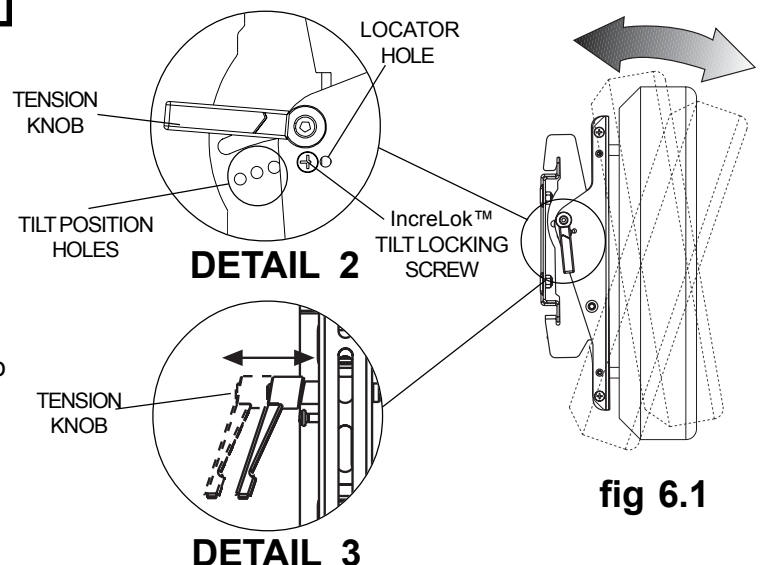

fig 6.1

Instalación y Ensamblaje:

OneMount™ montura modular de pared para panel plano

Modelos: ONE-TP, ONE-TP-S, RTONE, RTONES



Este producto está inscripto en la Lista UL. Debe ser instalado por un instalador profesional cualificado.

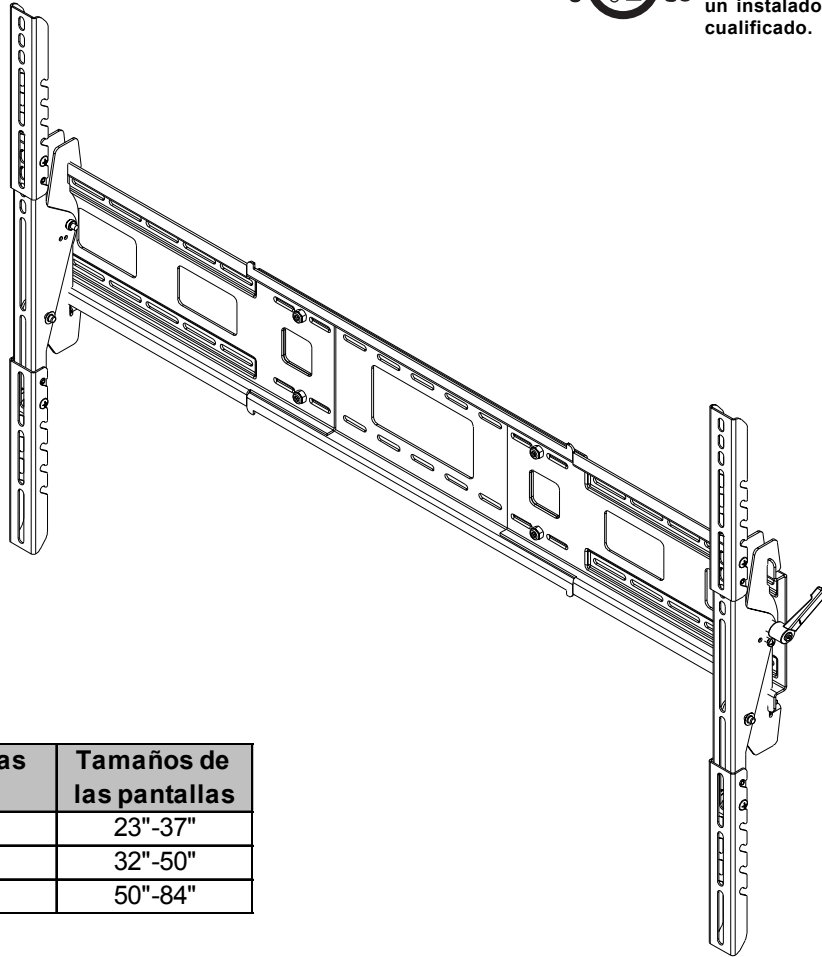

Configuraciones de las placas de pared	Tamaños de las pantallas
Una placa de pared	23"-37"
Dos placas de pared	32"-50"
Tres placas de pared	50"-84"

Características:

- Sostiene televisores de pantalla plana de 23" a 84"
- Soportes adaptadores y placa adaptadora de pared de fácil expansión
- Inclinación ajustable de +15°/-5° para una mayor flexibilidad al ver el televisor
- Diseño intuitivo para una fácil instalación
- Fijadores de seguridad para evitar robos y ofrecer seguridad

**Máxima capacidad de carga UL 250lb
(113.5kg)**

Nota: Lea toda las instrucciones antes de comenzar la instalación y el ensamblaje.

⚠ ADVERTENCIA

- No comience la instalación de su producto Peerless sin antes leer y comprender las instrucciones y los avisos de precaución contenidos en esta hoja de instalación. Ante cualquier duda respecto a las instrucciones o avisos de precaución, llame al departamento de servicio al cliente de Peerless al 1-800-729-0307.
- Este producto debe instalarlo una persona con buenas aptitudes mecánicas, experiencia en la construcción básica de edificios y una comprensión total de estas instrucciones.
- Asegúrese de que la superficie de apoyo sea capaz de soportar firmemente la carga combinada del equipo y todos los herrajes y componentes.
- Nunca sobrepase la capacidad máxima de soportar carga aceptada por Underwriters Laboratories. Vea la página 12.
- Si la instalación va a hacerla en paredes con montantes de madera, asegúrese de que los tornillos de montaje estén anclados en el centro de los montantes. Se recomienda usar un localizador de montantes de "borde a borde".
- Siempre solicite la ayuda de un asistente o utilice un equipo de izar mecánico para levantar y colocar el equipo con más seguridad.
- Apriete los tornillos firmemente, pero no en exceso. El apriete excesivo puede dañar los artículos, reduciendo enormemente su fuerza de fijación.

Herramientas necesarias para el montaje

- detector de montantes (se recomienda un detector de "borde a borde")
- destornillador de cruz (phillips)
- taladro
- broca de 1/4" para paredes de concreto y bloques de hormigón
- broca de 5/32" para paredes de madera con montantes
- nivel
- llave de tubo de 7/16" o llave ajustable
- cinta de medir

Accesorios:

- ACC927, ACC927-S

Tabla de contenido

Lista de piezas	14
Soportes inclinables ajustables	15
Fijación de los soportes inclinables a la pantalla usando los sujetadores identificados y clasificados en las divisiones del empaque plástico	16
Instalación en una pared con montantes de madera dobles	19
Instalación en una pared con montantes de madera triples	20
Instalación en una pared de concreto macizo o de bloques de hormigón de escorias	21
Instalación y desinstalación de la pantalla plana	22

Para atención al cliente, llame al (800) 729-0307 ó (708) 865-8870.

Antes de comenzar, asegúrese de que todas las partes ilustradas estén con el producto.
Algunas partes pueden diferir un poco de las ilustradas.

AA

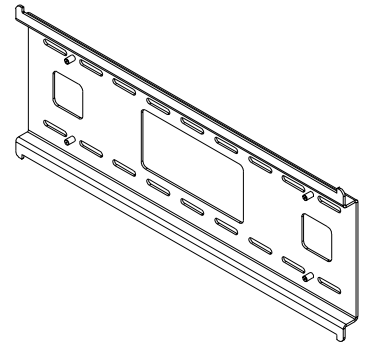

Lista de las partes

Descripción	Cantidad	Negro	Plateado
		# de parte	# de parte
AA placa de pared	1	201-1333	201-4333
BB soporte de inclinación izquierdo	1	201-0430	201-0430-S
CC soporte de inclinación derecho	1	201-0431	201-0431-S
DD tornillo de madera #14 x 2.5	6	5S1-015-C03	5S1-015-C03
EE expansión alligator®	6	590-0097	590-0097
FF contratuerca embreada aserrada de 1/4"	4	530-1021	530-1021
GG soporte de mariposa	2	201-1334	201-4334
HH tornillo de seguridad M5 x 30 mm	2	520-1112	520-1112
II llave	1	560-1146	560-1146

BB

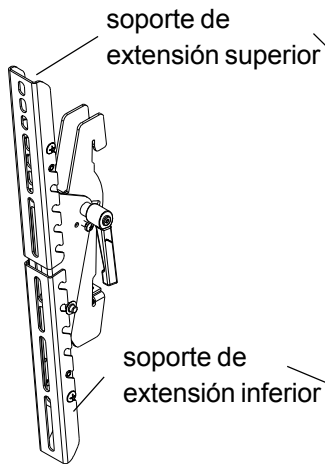

CC

GG

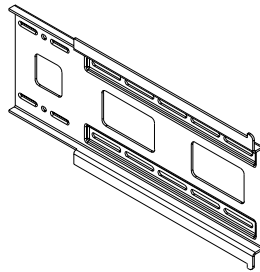

FF

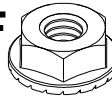

DD

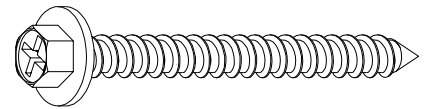

Opción de seguridad

NOTA: Reemplace el tornillo de seguridad de cada soporte de inclinación con un tornillo de seguridad M5 x 30 (HH) usando la llave (II).

II

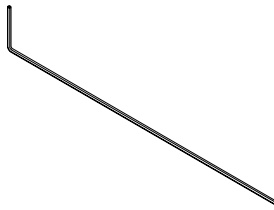

HH

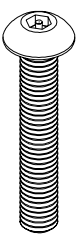

Fijadores para el soporte de adaptación

M4 x 12 mm (6) (504-9013)	M4 x 25 mm (4) (504-1015)	M5 x 12 mm (4) (520-1027)	M5 x 25 mm (4) (520-9543)	M6 x 12 mm (4) (520-1128)	M6 x 20 mm (4) (520-9402)	M6 x 25 mm (4) (520-1208)
M6 x 30 mm (4) (510-9109)	M8 x 16 mm (6) (520-9257)	M8 x 25 mm (4) (520-1031)	M8 x 40 mm (4) (520-1136)	I.D. 5.6 mm (4) (540-1057)	I.D. 8.7 mm (4) (540-1059)	multi-arandelas (6) (580-1036)

Nota: La charola se envía preensamblada

Ajuste de los soportes de extensión

- 1 Afloje cuatro tornillos de 1/4-20 x 1/4" en cada soporte de adaptación (**BB,CC**). Coloque los soportes de extensión, **con las ranuras hacia abajo**, contra los soportes de adaptación (**BB,CC**) en la posición adecuada para acomodar su pantalla, según se muestra en la ilustración 1.1. Apriete todos los tornillos de 1/4-20 x 1/4" fijamente, según se muestra en la ilustración 1.2.

NOTA: En todas las posiciones de los soportes de extensión, las paradas y los tornillos de 1/4-20 x 1/4" tienen que encajar en las ranuras, según se muestra en la ilustración 1.2.

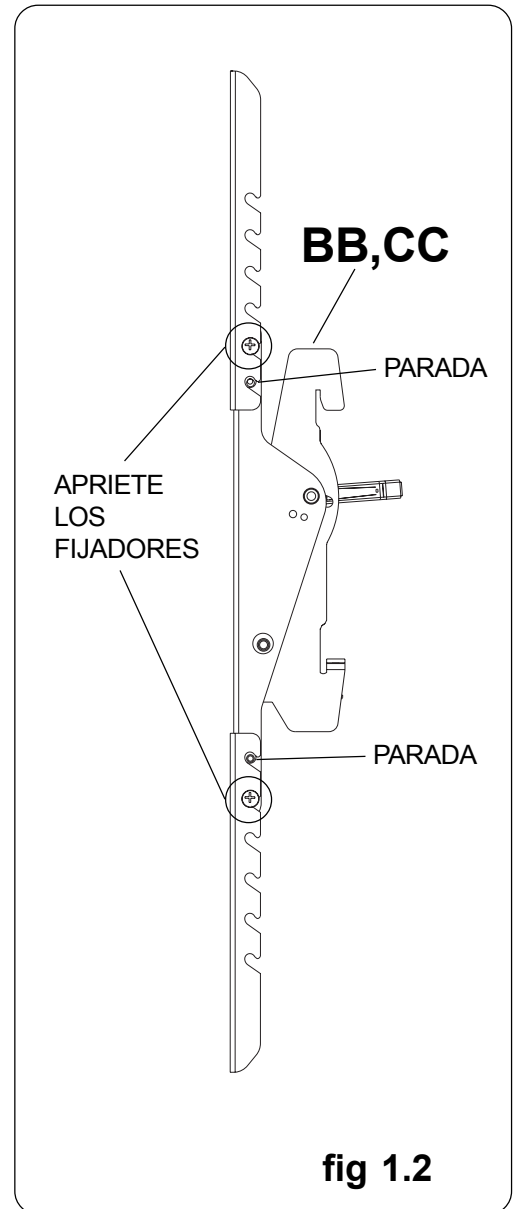
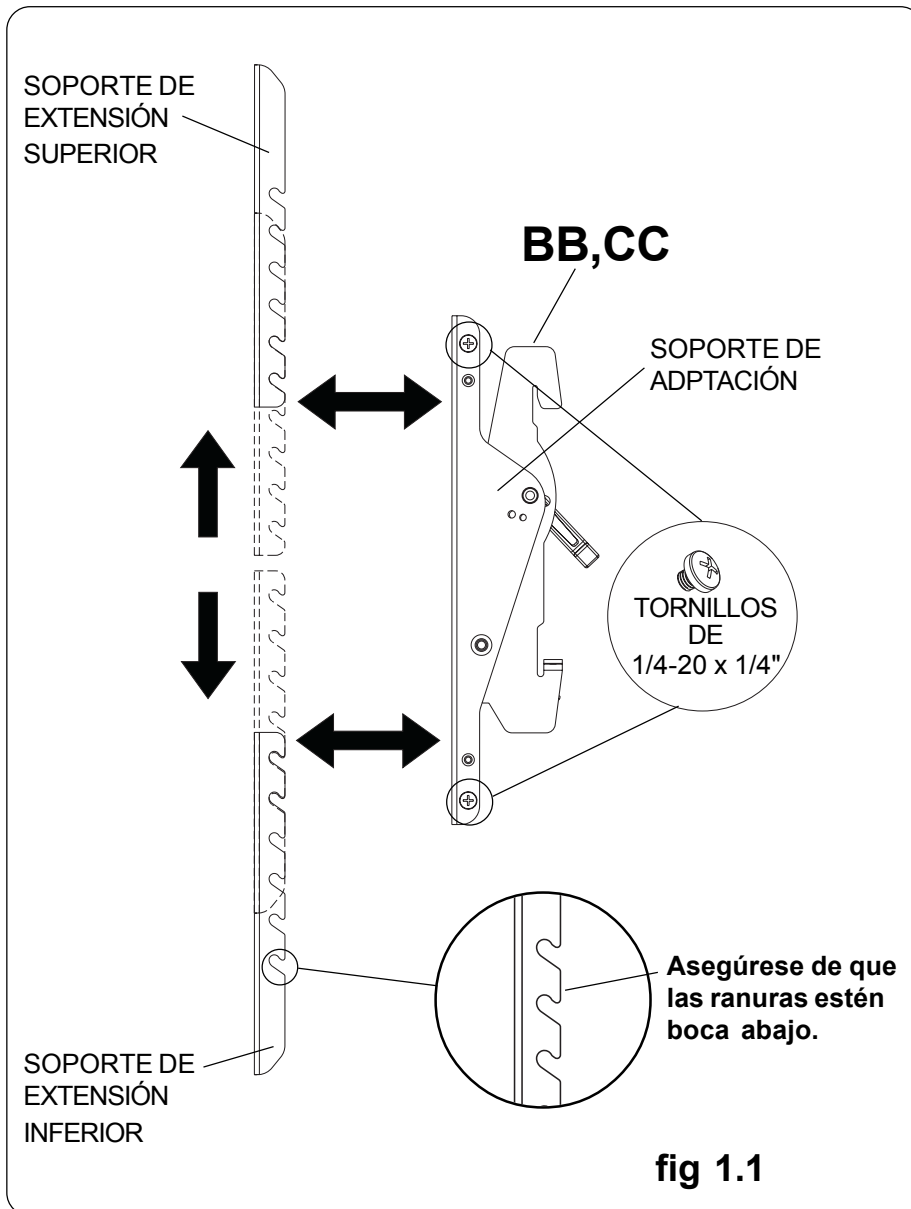

Fijación de los soportes inclinables a la pantalla usando los sujetadores identificados y clasificados en las divisiones del empaque plástico

⚠ ADVERTENCIA

- Apriete los tornillos de manera que los soportes adaptadores se fijen con firmeza. No los apriete con fuerza excesiva. Apretar los tornillos en exceso puede causarles daño por forzarlos y puede disminuir significativamente su fuerza de fijación y podría causar el desprendimiento de las cabezas de los tornillos. Apriete los tornillos a un máximo de 40 pulg-lb (4.5 N•m) de par torsor.
- Si no se les da tres vueltas completas a los tornillos en los insertos de la pantalla o si los tornillos topan fondo y el soporte todavía no está firme, se podría dañar la pantalla o el producto podría no funcionar bien.

NOTA: Refiérase a la página 15 para ver cómo ajustar el soporte superior de extensión.

- 2** Para no rayar la pantalla, coloque un trapo sobre una superficie plana y nivelada que sostenga el peso de la pantalla. Coloque la pantalla boca abajo. Refiérase a las instrucciones del fabricante de la pantalla o llame a servicio al cliente, para quitar cualquier perilla, base, cubierta o tornillo de la parte posterior de la pantalla para prepararla para la instalación. Hay que quitar dichos artículos para que los soportes adaptadores se puedan fijar. Escoja los tornillos pequeños, medianos, grandes o extra grandes de los sujetadores identificados y clasificados en las divisiones del empaque plástico y luego fije los soportes inclinables a la pantalla siguiendo la ilustración 2.3 o la 2.4.

- 2-1** **NOTA:** Asegúrese de que fija los soportes inclinables con las perillas hacia fuera, como se muestra en la ilustración 2.1.

- 2-2** **NOTA:** Siempre se tienen que usar los agujeros superiores y los inferiores para la instalación. También se deben usar los agujeros centrales en los casos en los que los sujetadores y las pantallas lo permitan. Verifique que todos los agujeros estén debidamente alineados y luego apriete los tornillos usando un destornillador phillips.

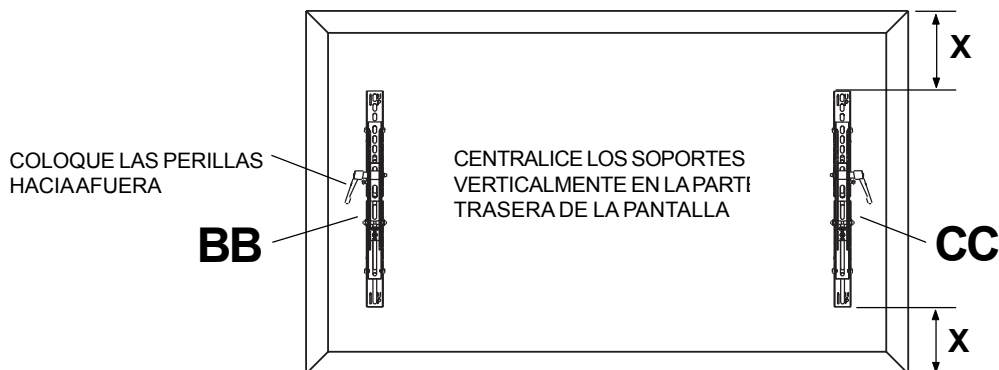

Nota: Las dimensiones "X" deben ser iguales.

fig 2.1

ARANDELA MÚLTIPLE

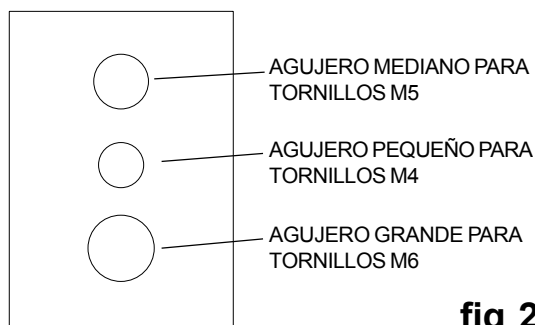

fig 2.2

NOTAS:

- Use siempre las arandelas múltiples para fijar los soportes inclinables (BB y CC) a la pantalla cuando use los tornillos pequeños, medianos o grandes. No se necesita la arandela múltiple si usa los tornillos extra grandes (M8).
- Utilice el agujero correspondiente de la arandela múltiple que sea del mismo tamaño del tornillo, como se muestra en la ilustración 2.2.

NOTA: En el caso de los televisores que tienen la **parte posterior plana**, pase al paso 2-3. En el caso de los televisores que tienen la **parte posterior abultada o empotrada**, pase al paso 2-4.

Instalación de un televisor que tiene la parte posterior plana

2-3 Comience con uno de los tornillos más cortos, enrósquelo, con la mano, a través de la arandela múltiple y el soporte adaptador a la parte posterior de la pantalla, como se muestra abajo. El tornillo debe dar, por lo menos, tres vueltas completas dentro del agujero de instalación y debe quedar ajustado en su lugar. No apriete los tornillos en exceso. Si el tornillo no puede dar tres vueltas completas al entrar en la parte posterior de la pantalla, seleccione un tornillo más largo de los sujetadores identificados y clasificados en las divisiones del empaque plástico. Siga el mismo procedimiento con los agujeros de instalación restantes, nivele los soportes y apriete los tornillos.

NOTA: Es posible que no necesite usar los espaciadores, dependiendo del tipo de pantalla.

Si tiene alguna pregunta, por favor, llame a servicio al cliente de Peerless al **1-800-729-0307** o acceda a nuestra página Web en **www.peerlessmounts.com/5** para ver la tabla de compatibilidad del modelo de su televisor.

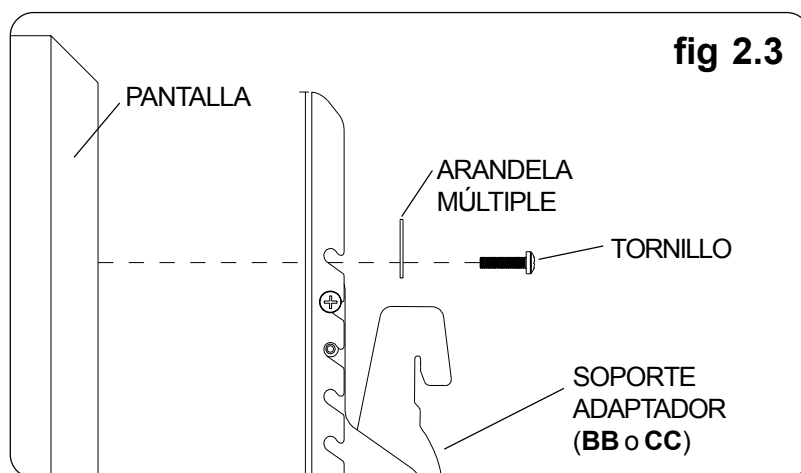

Instalación de un televisor que tiene la parte posterior abultada o empotrada

2-4 Comience con uno de los tornillos más largos, enrósquelo, con la mano, a través de la arandela múltiple, el soporte adaptador y el espaciador, en ese orden, a la parte posterior de la pantalla, como se muestra abajo. El tornillo debe dar, por lo menos, tres vueltas completas dentro del agujero de instalación y debe quedar ajustado en su lugar. No apriete los tornillos en exceso. Si el tornillo no puede dar tres vueltas completas al entrar en la parte posterior de la pantalla, seleccione un tornillo más largo de los sujetadores identificados y clasificados en las divisiones del empaque plástico. Siga el mismo procedimiento con los agujeros de instalación restantes, nivele los soportes y apriete los tornillos.

Si tiene alguna pregunta, por favor, llame a servicio al cliente de Peerless al **1-800-729-0307** o acceda a nuestra página Web en **www.peerlessmounts.com/5** para ver la tabla de compatibilidad del modelo de su televisor.

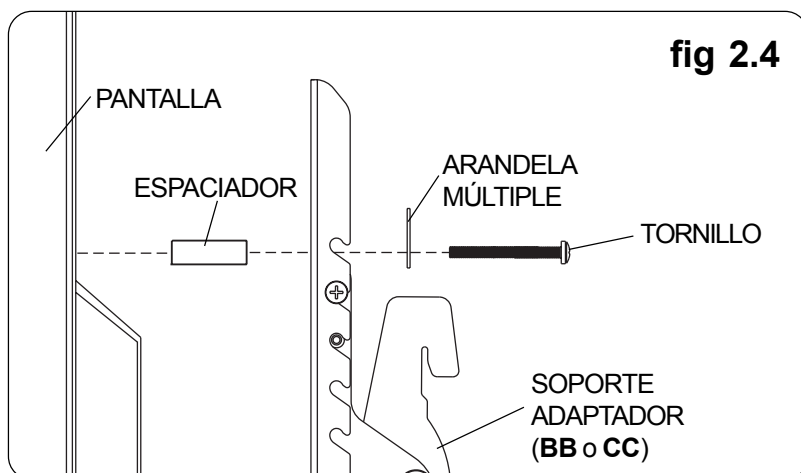

- 3** Con la cinta de medir, mida del exterior al exterior de los soportes en la parte de atrás de la pantalla. Si el ancho de los soportes de inclinación en la parte de atrás de la pantalla es más de las 18-1/2" mostradas en la ilustración 3.1, use una llave para fijar un soporte mariposa (**GG**) al soporte central con dos contratuercas embreadas aserradas de 1/4" (**FF**), según se muestra en la ilustración 3.2. Si el ancho de los soportes de inclinación en la parte de atrás de la pantalla es más de 30-3/8", use una llave para fijar un segundo soporte mariposa (**GG**) al soporte central con dos contratuercas embreadas aserradas de 1/4" (**FF**), según se muestra en la ilustración 3.3.

ADVERTENCIA: Al montar a dos montantes separados por 16" con la configuración de tres placas, HAY QUE DEJAR UN MONTANTE DE POR MEDIO de modo que la distancia entre montantes sea de 32".

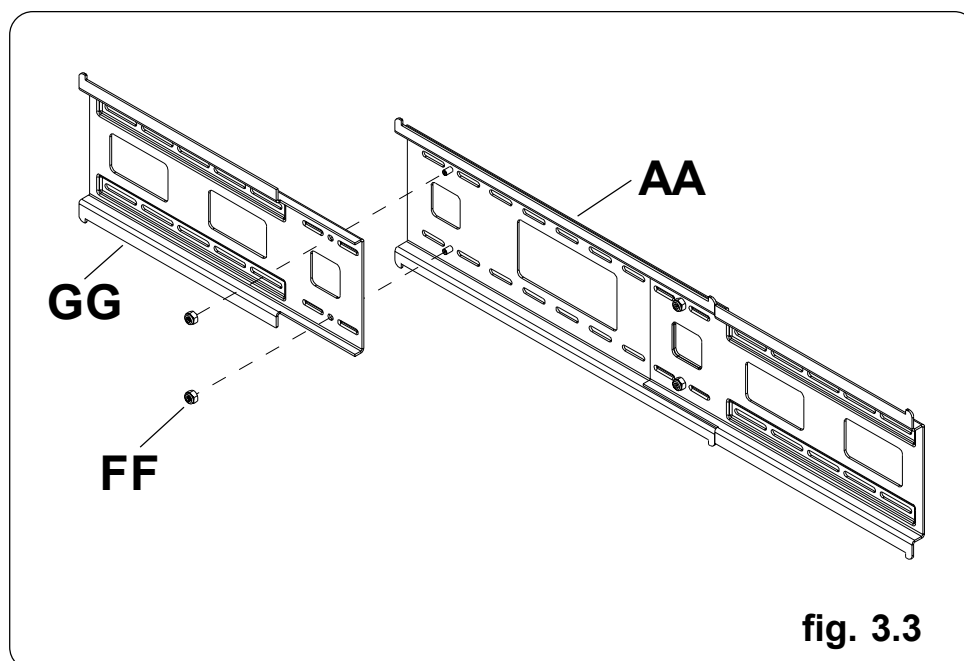
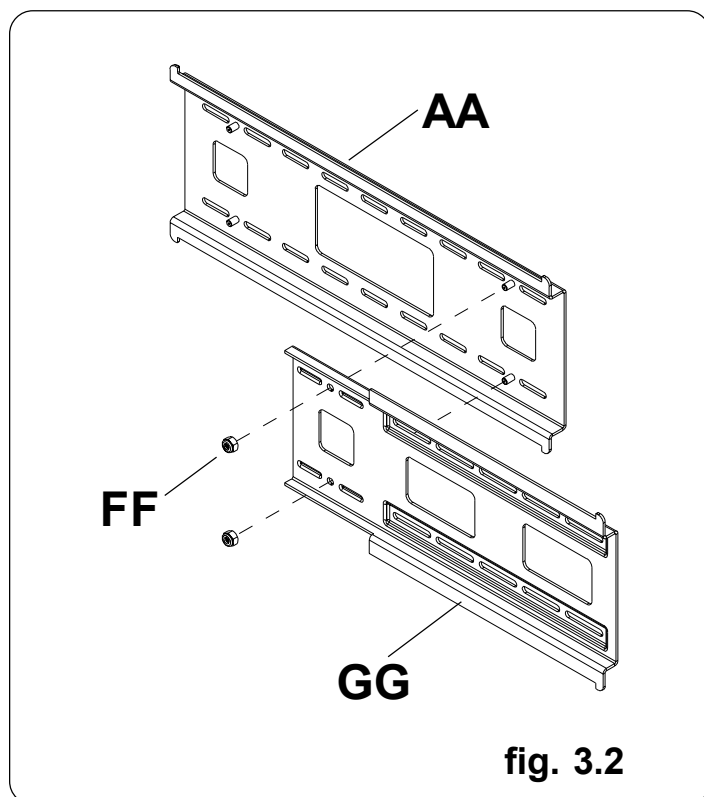
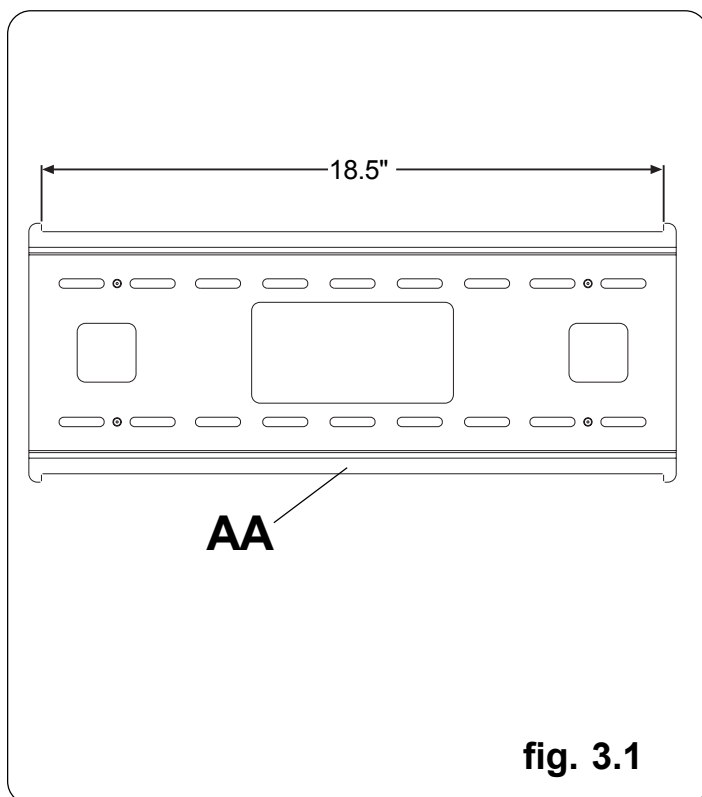

Instalación a dos montantes en pared de madera

⚠ ADVERTENCIA

- El instalador debe verificar que la superficie de apoyo sea capaz de soportar firmemente la carga combinada del equipo y todos los herrajes y componentes.
- Apriete los tornillos para madera de tal modo que la placa de apoyo quede firmemente sujeta, pero no apriete en exceso. El apriete excesivo puede dañar los tornillos, reduciendo enormemente su fuerza de fijación.
- Nunca apriete más de 80 pulg-lb (9 N•m).
- Asegúrese de que los tornillos de montaje queden bien fijos en el centro del montante. Se recomienda usar un localizador de montantes de "borde a borde".
- Los herrajes suministrados son para fijar el soporte a través de tabique de yeso-cartón o yeso de espesor estándar a los montantes de madera. Los instaladores son responsables de suministrar los herrajes para otros tipos de situaciones de montaje.

NOTA: Si va a instalar equipos que pesen más de 200 lbs o si el tamaño de su pantalla es de 50" a 84", se recomienda encarecidamente que haga la instalación en tres montantes.
Pase a la página 20.

- 4** Consulte la tabla de abajo para determinar la configuración de la placa de pared. La placa de pared (**AA**) se puede fijar a dos montantes que tengan 16" de separación. Use un detector de montantes para localizar los bordes de los montantes. Es altamente recomendable el uso de un detector de montantes de "borde a borde". Basado en los bordes, trace una línea vertical en el centro de cada montante. Coloque la placa de pared sobre la pared como modelo. Las ranuras superiores para montar deben estar 2.5" sobre lo que se quiere como centro de la pantalla, según se muestra en la ilustración 4.1. Nivele la placa y marque el centro de los cuatro hoyos para montar. Asegúrese de que los hoyos para montar estén sobre las líneas que marcan el centro del montante. Taladre cuatro hoyos de 5/32" (4 mm) de diámetro Y 2-1/2" (65 mm) de profundidad. Asegúrese de que la placa de pared esté nivelada, fíjela con cuatro tornillos de madera #14 x 2.5" (**DD**), según se muestra en la ilustración 4.2.

NOTA: La placa de pared se puede montar hasta 4" (102 mm) fuera del centro según se muestra en la ilustración 4.1.

Proceda al 5to paso.

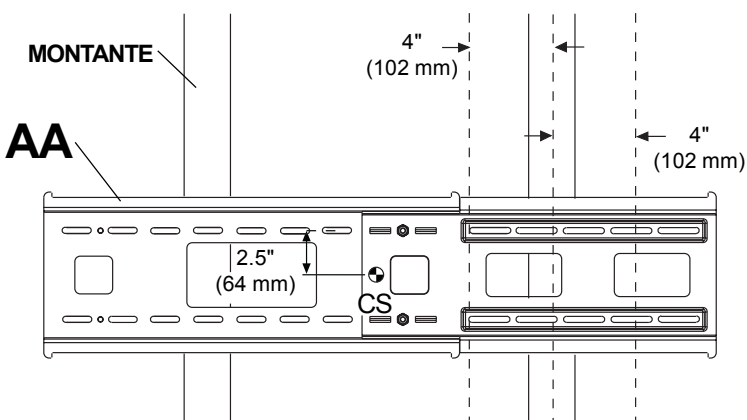

CS = CENTRO DE LA PANTALLA

fig. 4.1

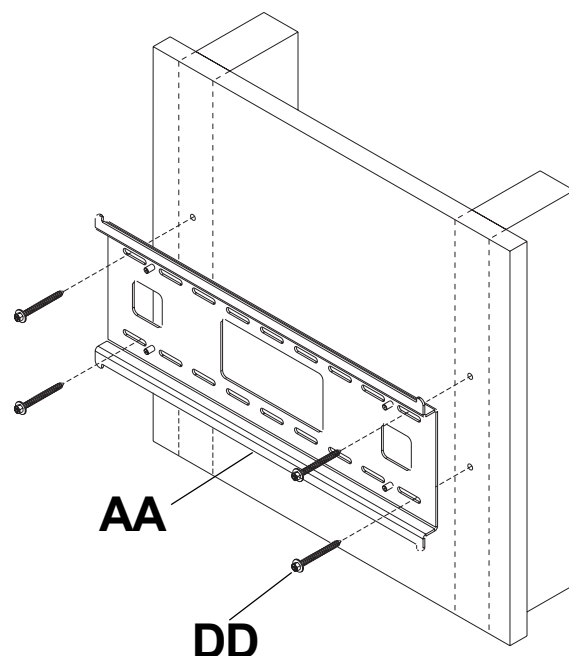

fig. 4.2

Configuraciones de las placas de pared	Tamaños de las pantallas	Montantes
Una placa de pared	23"-37"	2
Dos placas de pared	32"-50"	2
Tres placas de pared (instalación en la página 20)	50"-84"	3

Instalación a tres montantes en pared de madera

⚠ ADVERTENCIA

- El instalador debe verificar que la superficie de apoyo sea capaz de soportar firmemente la carga combinada del equipo y todos los herrajes y componentes.
- Apriete los tornillos para madera de tal modo que la placa de apoyo quede firmemente sujeta, pero no apriete en exceso. El apriete excesivo puede dañar los tornillos, reduciendo enormemente su fuerza de fijación.
- Nunca apriete más de 80 pulg-lb (9 N•m).
- Asegúrese de que los tornillos de montaje queden bien fijos en el centro del montante. Se recomienda usar un localizador de montantes de "borde a borde".
- Los herrajes suministrados son para fijar el soporte a través de tabique de yeso-cartón o yeso de espesor estándar a los montantes de madera. Los instaladores son responsables de suministrar los herrajes para otros tipos de situaciones de montaje.

4 **NOTA:** En el caso de una configuración de tres placas, se tienen que utilizar tres montantes. **No utilice** dos montantes solamente.

La placa de pared (**AA**) se puede fijar a tres montantes que tengan 16" de separación. Use un detector de montantes para localizar los bordes de los montantes. Es altamente recomendable el uso de un detector de montantes de "borde a borde". Basado en los bordes, trace una línea vertical en el centro de cada montante. Coloque la placa de pared sobre la pared como modelo. Las ranuras superiores para montar deben estar 2.5" sobre lo que se quiere como centro de la pantalla, según se muestra en la ilustración 4.3. Nivele la placa y marque el centro de los seis hoyos para montar. Asegúrese de que los hoyos para montar estén sobre las líneas que marcan el centro del montante. Taladre seis hoyos de 5/32" (4 mm) de diámetro Y 2-1/2" (65 mm) de profundidad. Asegúrese de que la placa de pared esté nivelada, fijela con seis tornillos de madera #14 x 2.5" (**DD**), según se muestra en la ilustración 4.4.

NOTA: Para montar equipo que pese más de 200 lbs, se recomienda enfáticamente el uso de tres montantes. Al fijar sobre dos montantes separados por 16", deje un montante de por medio. La placa de pared se puede montar hasta 4" (102 mm) fuera del centro según se muestra en la ilustración 4.3.

Proceda al 5 to paso.

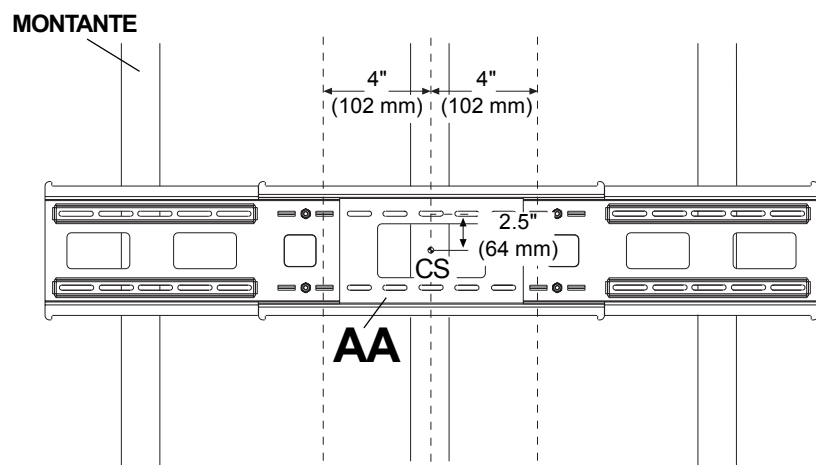

CS = CENTRO DE LA PANTALLA

fig. 4.3

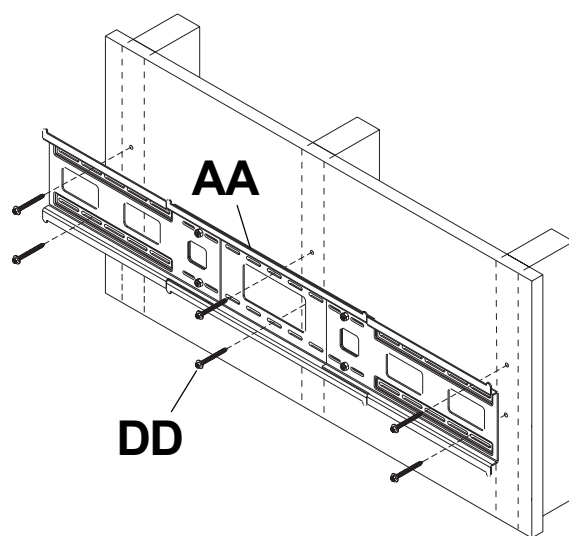

fig. 4.4

Instalación en concreto sólido o bloques de hormigón

⚠ ADVERTENCIA

- Cuando instale soportes de pared Peerless en bloques de hormigón de escorias, verifique que tengan un mínimo de 1-3/8" de superficie efectiva de concreto en el agujero que va a utilizar para los anclajes de concreto. ¡No perforo en las juntas de mortero! Asegúrese de instalar el soporte en una parte sólida del bloque, generalmente a un mínimo de 1" del costado del bloque. El bloque de hormigón de escorias debe ser de conformidad con las especificaciones C-90 de ASTM. Se sugiere taladrar el agujero con un taladro eléctrico normal en velocidad lenta en vez de un taladro percutor para evitar romper la parte trasera del agujero al entrar en un espacio o cavidad.
- El concreto debe tener una densidad mínima de 2000 psi. Un concreto menos denso podría no ser capaz de sujetar el anclaje para concreto.
- El instalador debe verificar que la superficie de apoyo sea capaz de soportar firmemente la carga combinada del equipo y todos los herrajes y componentes.

- 4** Consulte la tabla de la página 12 para determinar la configuración de la placa de pared.

Asegúrese de que la placa de pared (**AA**) esté nivelada. Úsela como modelo para marcar cuatro hoyos de montura. Coloque la placa de pared sobre la pared como modelo. El hoyo superior para montar debe estar 2.5" sobre lo que se quiere como centro de la pantalla, según se muestra en la ilustración 4.1 de la página 19. Taladre cuatro hoyos de 1/4" (6 mm) de diámetro a una profundidad mínima de 2.5" (64 mm). Inserte las expansiones (**EE**) en los hoyos a ras de la pared como se muestra (a la derecha). Coloque la placa de pared sobre las expansiones y fíjela con tornillos 14 x 2.5" (**DD**). Nivele y apriete todos los fijadores.

NOTA: Se requiere que haga seis agujeros y que utilice seis juegos de fijaciones cuando instale la placa de pared para sostener equipos que pesen más de 200 lbs o si el tamaño de su pantalla es de 50" a 84".

⚠ ADVERTENCIA

- Apriete los tornillos de tal modo que la placa de apoyo quede firmemente sujeta, pero no los apriete en exceso. El apriete excesivo puede dañar los tornillos, reduciendo enormemente su fuerza de fijación.
- Nunca apriete más de 80 pulg-lb (9 N•m).

⚠ ADVERTENCIA

- Siempre fije los anclajes de expansión directamente al concreto que soporta carga.
- Nunca fije los anclajes de expansión a una pared de concreto recubierta con yeso, tabiques de yeso-cartón u otro material de acabado. Si el montaje a superficies de concreto recubiertas con una superficie de acabado es inevitable, será necesario escariar el acabado, como se muestra más abajo. Asegúrese de que los anclajes de concreto no se alejen del concreto al apretar los tornillos. Si el grosor de la pared de yeso/tabique de yeso-cartón es mayor que 5/8", el instalador deberá suministrar fijaciones especiales.

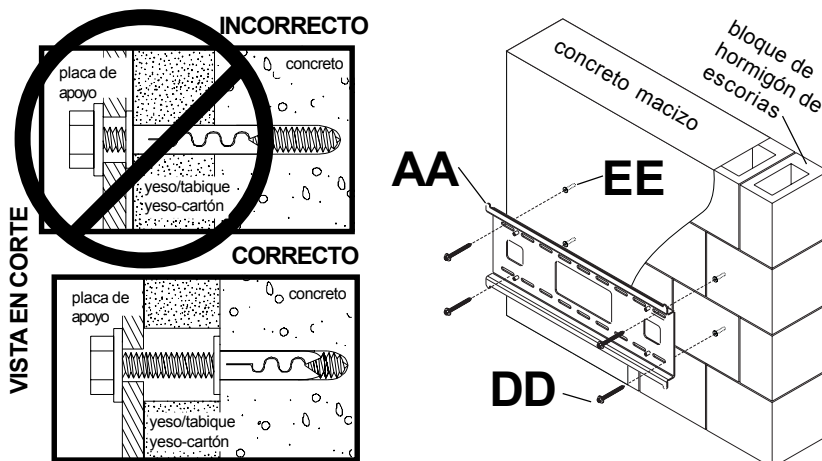
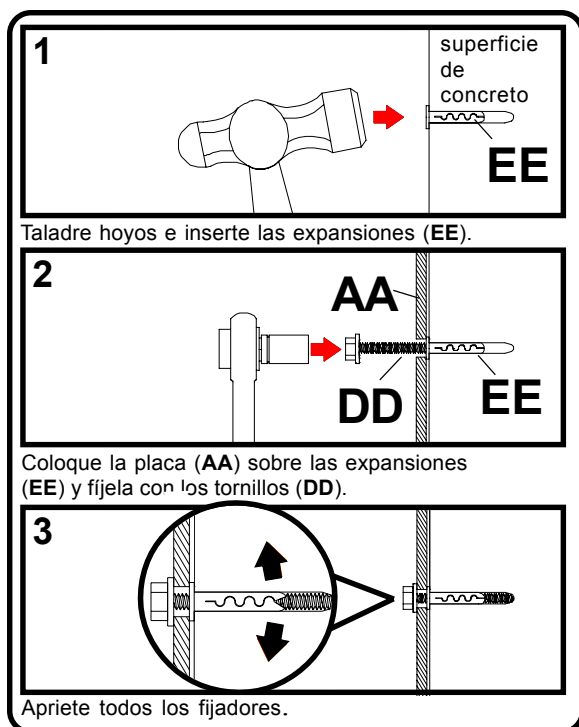

Cómo montar y remover la pantalla de panel plano

⚠ ADVERTENCIA

- Siempre solicite la ayuda de un asistente o utilice un equipo de izar mecánico para levantar y colocar el televisor de plasma con más seguridad.

- 5** **NOTA:** Por motivos de seguridad, reemplace los tornillos de seguridad en cada soporte de inclinación con un tornillo de seguridad M5 x 30 (HH) usando la llave (II).

Ajuste los soportes a la máxima inclinación hacia atrás y apriete. Enganche los soportes de inclinación (BB y CC) en la placa de pared (AA). Entonces cuelgue la pantalla lentamente según se ilustra. Voltee los tornillos de seguridad con una llave en dirección de las manecillas del reloj hasta que estén apretados del todo y la punta de los tornillos hagan contacto seguro con el fondo de las placas de pared, según se muestra en el detalle 1. de la ilustración 5.1.

Si desea, el centro de la pantalla se puede ajustar horizontalmente a no más 4" del centro de la configuración en la placa de pared, según se muestra en la ilustración 5.2.

NOTA: Para trabar la pantalla, asegure los tornillos de seguridad a la placa de pared con la llave (II), según se muestra en el detalle 1.

Para remover la pantalla de la montura, afloje los tornillos de seguridad, despegue la pantalla de la montura y descuelgue la pantalla de la montura.

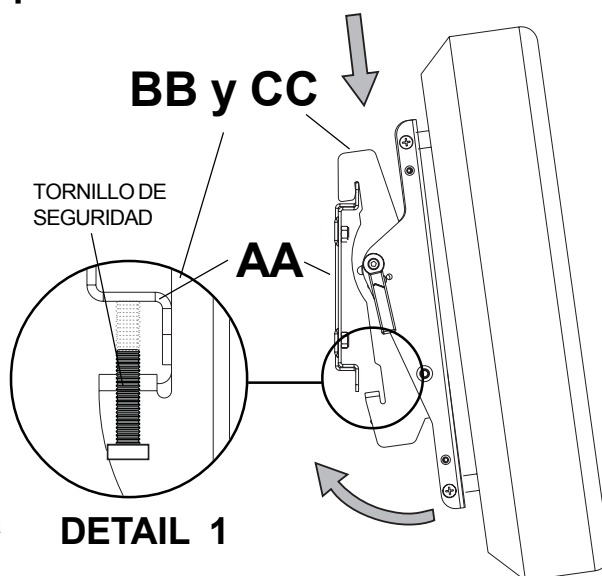

fig 5.1

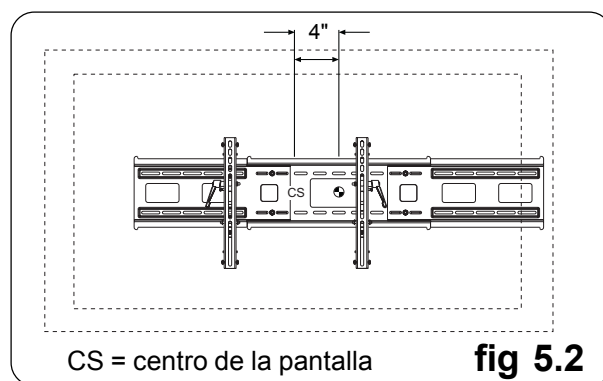

fig 5.2

ATENCIÓN

- No apriete los tornillos aplicando demasiada fuerza. El apriete excesivo podría dañar el soporte. Apriete los tornillos a 40 pulg-lb (4.5 N•m) de par torsor máximo.
- Tenga cuidado de no apretarse los dedos al empujar la pantalla desde la parte inferior

Cómo ajustar el ángulo de inclinación de la pantalla de panel plano

- 6** Ajuste los botones de tensión que se muestran en el detalle 2 a la tensión deseada, para balancear el tamaño y peso de su pantalla. El botón de tensión puede removerse del soporte y voltearse independientemente de su clavija para reajuste, sin cambiar la tensión del soporte, según se muestra en el detalle 3.

Hale o empuje de la parte superior o inferior de la pantalla para ajustar la inclinación, según se muestra en la ilustración 6.1. La inclinación puede ajustarse a un máximo de 15° hacia el frente o 5° hacia atrás.

NOTA: Para trabar la pantalla en la inclinación deseada, use el hoyo localizador para encontrar el hoyo de la posición de inclinación. Apriete los tornillos IncreLok™ para trabar la inclinación en ambos soportes de inclinación, según se muestra en la ilustración 6.1 y el detalle 2.

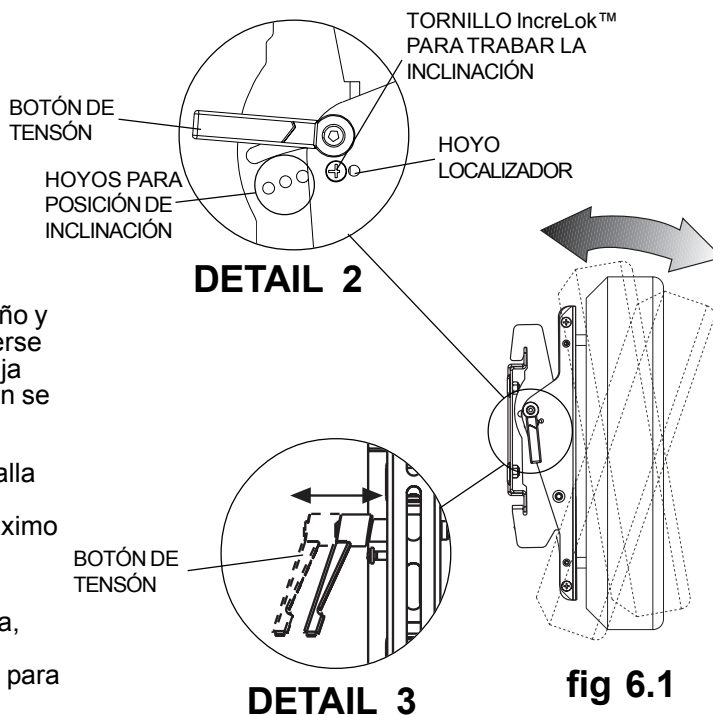

fig 6.1

Installation et montage :

Support mural modulaire pour écrans plats OneMount™

Modèles: ONE-TP, ONE-TP-S, RTONE, RTONES



Ce produit est homologué UL. Il doit être installé par un installateur professionnel qualifié.

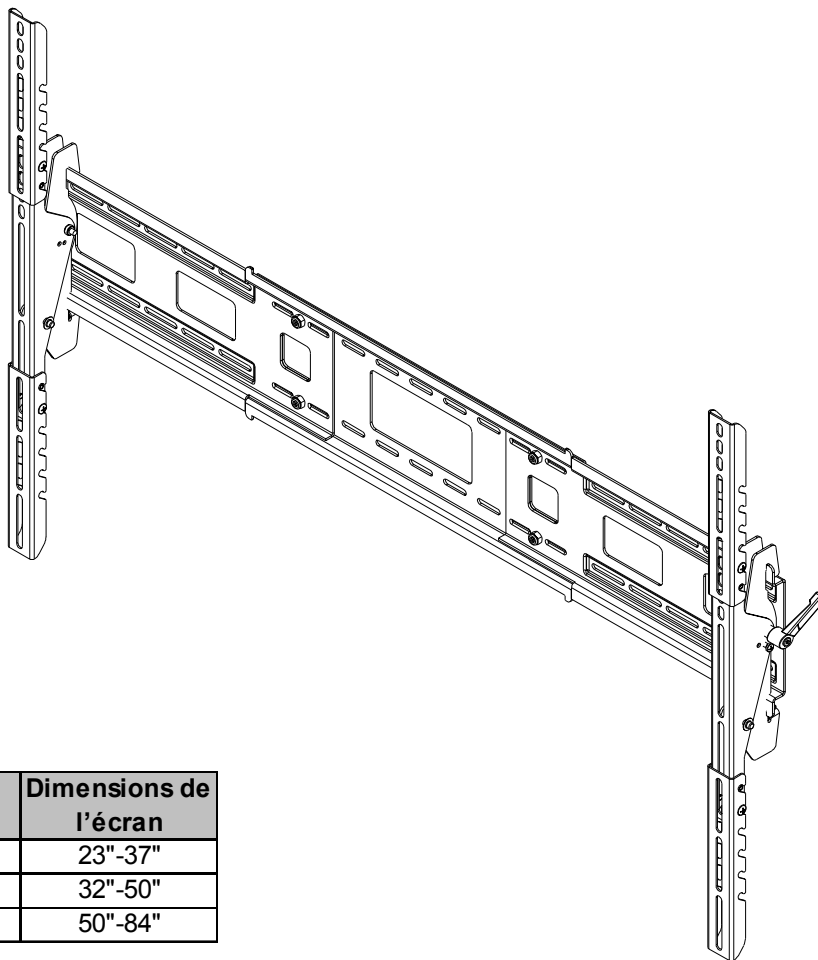

Configuration des plaques murales	Dimensions de l'écran
Une plaque murale	23"-37"
Deux plaques murales	32"-50"
Trois plaques murales	50"-84"

Caractéristiques :

- Convient aux écrans plats de 23 à 84 po
- Supports adaptateurs et plaque murale facilement extensibles
- Inclinaison réglable sur +15°/-5° offrant divers angles de visionnement
- Conception intuitive facilitant l'installation
- Quincaillerie de sécurité pour aider à prévenir les vols et pour plus de sûreté

**Capacité de charge maximale
préconisée par UL 250lb (113.5kg)**

Remarque : Veuillez lire la feuille d'instructions au complet avant de commencer l'installation et le montage.

⚠ **AVERTISSEMENT**

- Ne commencez pas à installer votre produit Peerless avant d'avoir lu et assimilé les instructions et les mises en garde contenues dans cette fiche d'installation. Pour toute question concernant les instructions ou les mises en garde, appelez le service à la clientèle de Peerless au 1-800 729-0307.
- Ce produit ne doit être installé que par une personne ayant de bonnes aptitudes en mécanique, expérimentée en travaux de construction de base, et démontrant une parfaite compréhension de ces instructions.
- Assurez-vous que la surface de support pourra soutenir sans danger la charge combinée de l'équipement, de toute sa visserie et de tous ses composants.
- Ne dépassez jamais la capacité de charge maximum établie par l'UL. Reportez-vous à la page 23.
- Si vous effectuez le montage sur un mur à montants en bois, assurez-vous que les vis de montage sont ancrées au centre des montants. L'usage d'un localisateur "bord à bord" est fortement conseillé.
- Pour lever et positionner l'équipement en toute sécurité, faites-vous toujours aider par une autre personne ou utilisez un matériel de levage mécanique.
- Serrez fermement les vis, mais sans excès. Un serrage excessif peut endommager les éléments et en réduire considérablement le pouvoir de maintien.

Outils nécessaires au montage

- localisateur de montants (un localisateur de montants "bord à bord" est recommandé.)
- tournevis Phillips
- perceuse
- foret de ¼ po pour les murs en béton et en bloc de béton
- foret de 5/32 po pour les murs à montants en bois
- niveau
- clé à douille ou à molette de 7/16 po
- ruban à mesurer

Accessoires:

- ACC927, ACC927-S

Table des matières

Liste des pièces	25
Réglage des supports inclinables	26
Fixation des supports inclinables à l'écran à l'aide du jeu de fixations à compartiments	27
Installation sur un mur à doubles montants en bois	30
Installation sur un mur à triple montants en bois	31
Installation sur du béton plein ou du bloc de béton	32
Installation sur du béton plein ou du bloc de béton	33

Pour le service à la clientèle, appelez le 800 729-0307 ou le (708) 865-8870.

Avant de commencer, veuillez à ce que toutes les pièces énumérées soient incluses.
Les pièces peuvent différer légèrement de l'illustration.

Description	Noir		Argent	
	Qté	Pièce no°	Qté	Pièce no°
AA plaque murale	1	201-1333	1	201-4333
BB support inclinable gauche	1	201-0430	1	201-0430-S
CC support inclinable droit	1	201-0431	1	201-0431-S
DD vis à bois no 14 x 2,5	6	5S1-015-C03	6	5S1-015-C03
EE ancrage alligator®	6	590-0097	6	590-0097
FF écrou de blocage à embase crantée de 1/4	4	530-1021	4	530-1021
GG support latéral	2	201-1334	2	201-4334
HH vis de sécurité M5 x 30 mm	2	520-1112	2	520-1112
II clé	1	560-1146	1	560-1146

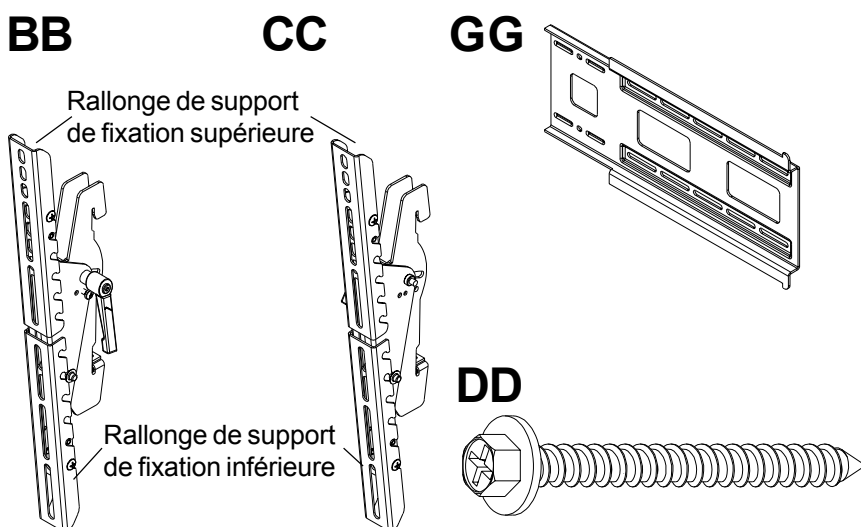
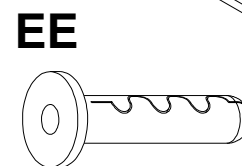
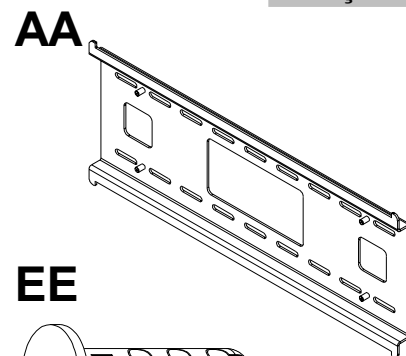

Option de sécurité

REMARQUE: Remplacez la vis de sécurité de chaque support inclinable par une vis de sécurité M5 x 30 (HH) à l'aide de la clé (II).

Fixations du support adaptateur

Les pièces peuvent différer légèrement de l'illustration.

Réglage des rallonges de support de fixation

- 1 Desserrez quatre vis de 1/4-20 x 1/4 po sur chaque support adaptateur (**BB,CC**). Placez les rallonges de support de fixation, **fentes vers le bas**, sur les supports adaptateurs (**BB,CC**) dans la position qui convient à votre écran comme indiqué à la Figure 1.1. Serrez fermement toutes les vis de 1/4-20 x 1/4 po comme indiqué à la figure 1.2.

REMARQUE : Quelque soit la position des rallonges de supports de fixation, les arrêts et les vis de 1/4-20 x 1/4 po doivent être insérés dans les fentes comme indiqué à la figure 1.2.

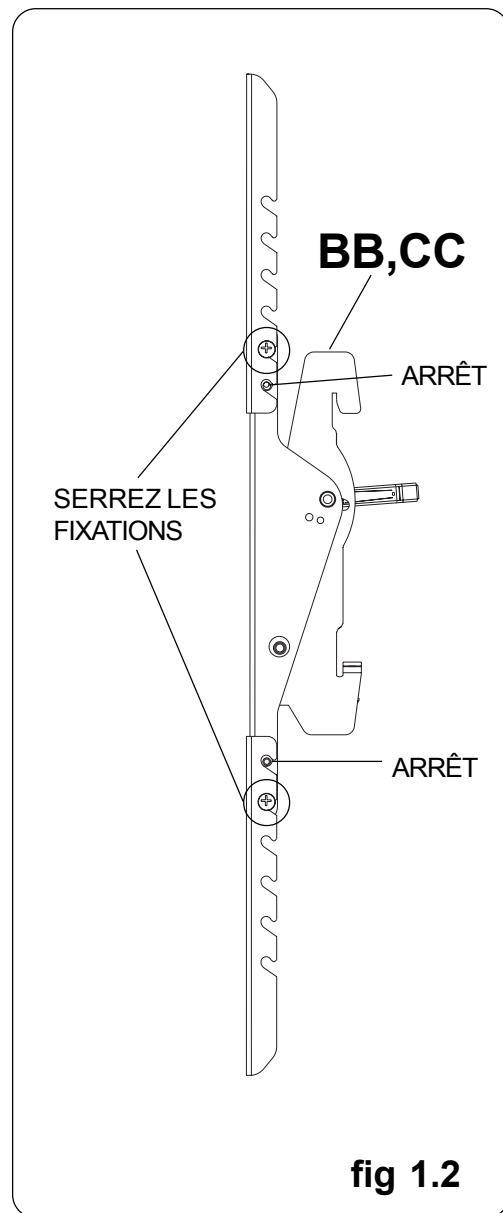
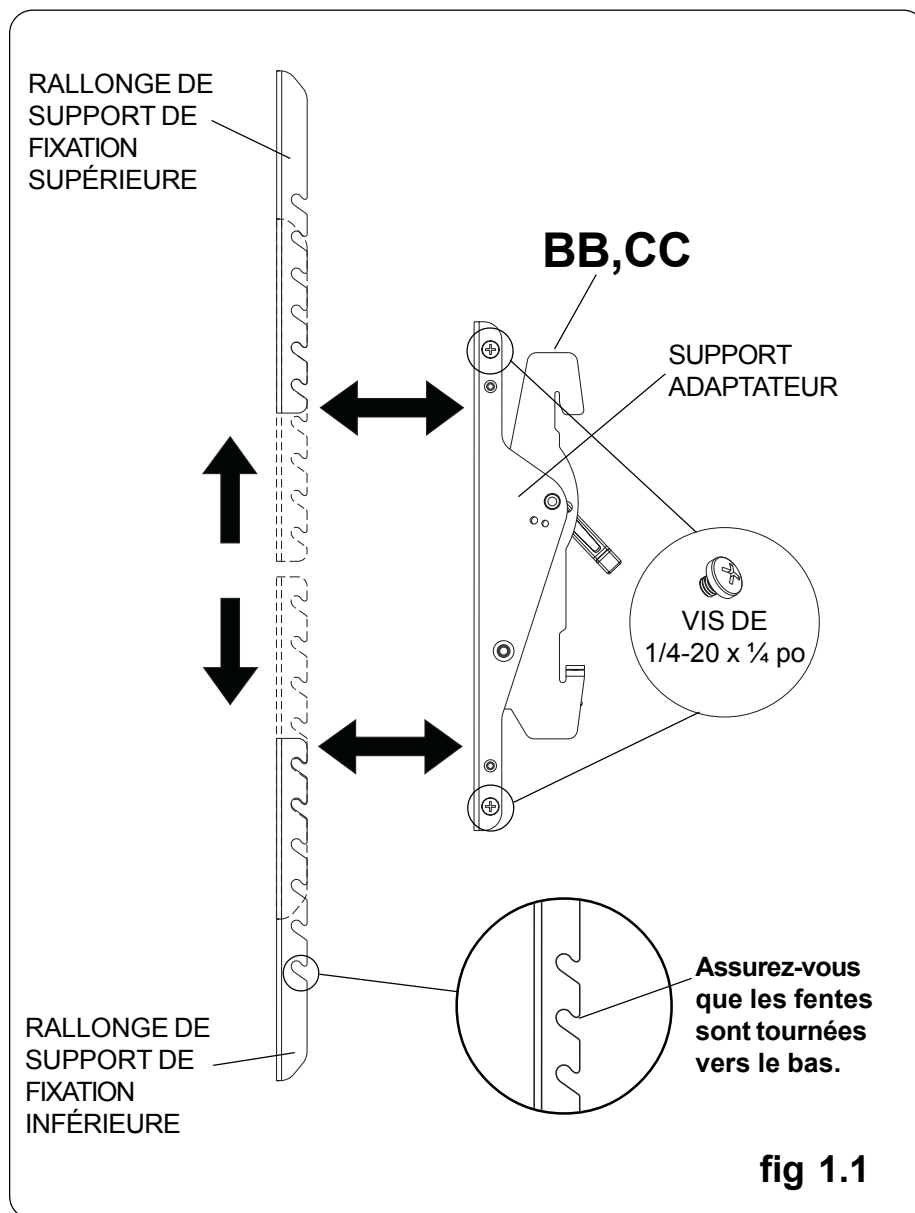

Fixation des supports inclinables à l'écran à l'aide du jeu de fixations à

⚠ AVERTISSEMENT

- Serrez les vis de manière à ce que les supports adaptateurs tiennent solidement en place. N'exercez pas une force excessive. Un serrage excessif peut endommager les vis, réduire considérablement leur capacité de support et, éventuellement, faire tomber les têtes de vis. Serrez à un couple maximal de 40 po-lb (4,5 Nm).
- Si les vis ne sont pas enfoncées de trois tours complets dans les inserts ou si elles sont serrées au maximum sans parvenir à fixer solidement le support, l'écran peut être abîmé ou le produit détérioré.

REMARQUE : Veuillez vous reporter à la page 26 pour le réglage de la rallonge de support de fixation.

- 2** Afin d'éviter d'égratigner l'écran, posez un morceau de tissu sur une surface plane et de niveau qui peut supporter le poids de l'écran. Déposez l'écran à plat, tourné vers le bas. Consultez les instructions du fabricant de l'écran ou son service à la clientèle avant d'enlever tout bouton, base, couvercle ou vis situés à l'arrière de l'écran en préparation à l'installation. Il faut les enlever afin de fixer les supports adaptateurs. Choisissez des vis petites, moyennes, grosses ou extra grosses dans le jeu de fixation à compartiments, puis fixez les supports inclinables à l'écran tel qu'illustré à la figure 2.3 ou 2.4.

- 2-1** **REMARQUE :** Assurez-vous de fixer les boutons des supports inclinables de façon à ce qu'ils soient tournés vers l'extérieur comme illustré à la figure 2.1.

- 2-2** **REMARQUE :** On doit toujours utiliser les trous de fixation supérieurs et inférieurs pour fixer les supports. Les trous du milieu devraient également être utilisés lorsque les fixations et l'écran le permettent. Veillez à ce que tous les trous soient bien alignés, puis serrez les vis à l'aide d'un tournevis Phillips.

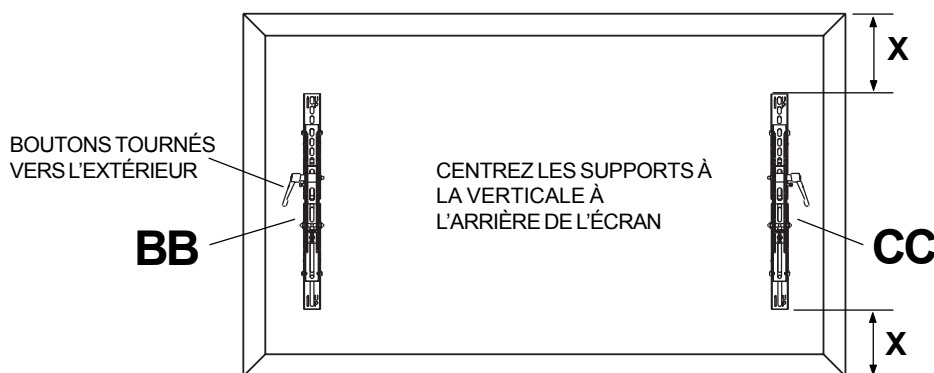

Remarque : les dimensions de "X" doivent être égales.

fig 2.1

RONDELLE TOUT USAGE

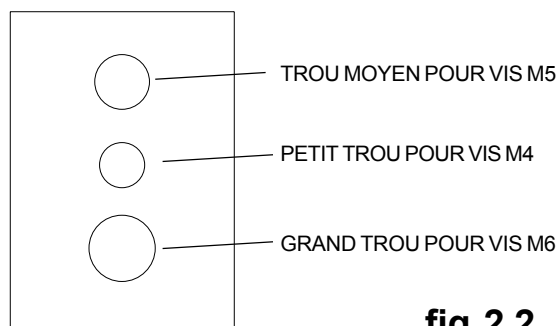

fig 2.2

REMARQUES :

- Utilisez toujours des rondelles tout usage lorsque vous fixez les supports inclinables (BB et CC) à l'écran à l'aide de vis petites, moyennes ou grosses. Il n'est pas nécessaire d'utiliser de rondelles tout usage pour les vis extra grosses (M8).
- Utilisez le trou de la rondelle tout usage correspondant à la taille des vis que vous utilisez comme illustré à la fig. 2.2.

REMARQUE : Pour les écrans à dos plat, exécutez l'étape 2-3. Pour les écrans à dos convexes ou concaves passez à l'étape 2-4

Pour les écrans à dos plat

2-3 Commencez par la vis la plus courte et vissez-la manuellement à l'écran en la faisant passer à travers la rondelle tout usage et le support adaptateur, comme indiqué ci-dessous. La vis doit effectuer au moins trois tours complets dans le trou de fixation et tenir solidement en place. Ne pas trop serrer. S'il est impossible d'effectuer trois tours de vis complets, choisissez une vis plus longue dans le jeu de fixations à compartiments. Répétez pour le reste des trous de fixations, mettez les supports à niveau et resserrez les vis.

REMARQUE : Il n'est pas toujours nécessaire d'utiliser des entretoises, selon le type d'écran.

Pour toute question, veuillez appeler le service à la clientèle de Peerless au 1-800-729-0307 ou visiter notre site Web au www.peerlessmounts.com/5 pour consulter le tableau de compatibilité avec l'écran.

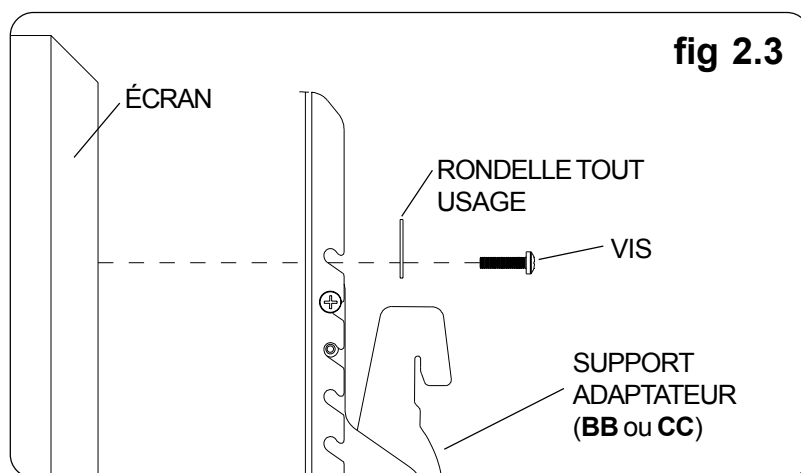

Pour un écran à dos convexe ou concave

2-4 Commencez par la vis la plus longue et vissez-la manuellement à l'écran en la faisant passer à travers la rondelle tout usage, le support adaptateur et l'entretoise comme indiqué ci-dessous. La vis doit effectuer au moins trois tours complets dans le trou de fixation et tenir solidement en place. Ne pas trop serrer. S'il est impossible d'effectuer trois tours de vis complets, choisissez une vis plus longue dans le jeu de fixations à compartiments. Répétez pour le reste des trous de fixations, mettez les supports à niveau et resserrez les vis.

Pour toute question, veuillez appeler le service à la clientèle de Peerless au **1-800-729-0307** ou visiter notre site Web au www.peerlessmounts.com/5 pour consulter le tableau de compatibilité avec l'écran.

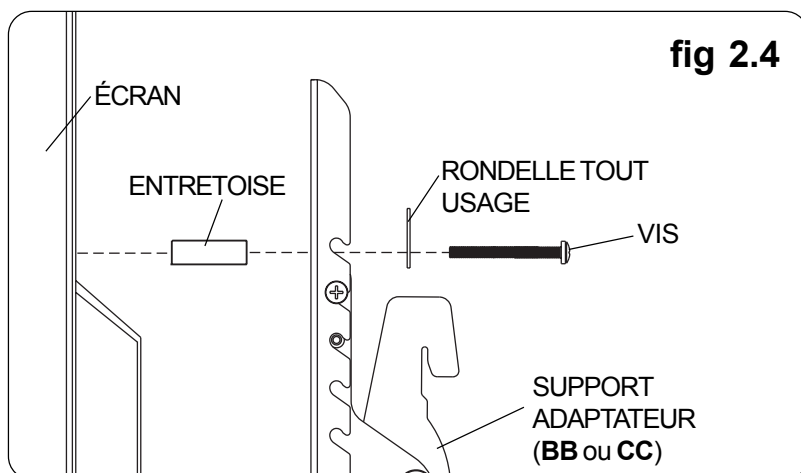

3 À l'aide d'un ruban à mesurer, mesurez les supports situés à l'arrière de l'écran d'un bord à l'autre. Si la largeur des supports inclinables situés à l'arrière de l'écran dépasse 18-1/2 po comme illustré à la figure 3.1, fixez le support latéral (**GG**) au support central à l'aide d'une clé et de deux écrous de blocage à embase crantée de 1/4 po (**FF**) tel qu'illustré à la figure 3.2. Si la largeur des supports inclinables situés à l'arrière de l'écran dépasse 30-3/8 po, fixez un deuxième support latéral (**GG**) au support central à l'aide de deux écrous de blocage à embase crantée de 1/4 po (**FF**) comme indiqué à la figure 3.3.

MISE EN GARDE : En cas de montage sur deux montants espacés de 16 po avec une plaque murale prévue pour trois montants, **LAISSEZ UN MONTANT OUVERT** au centre de manière à maintenir une distance de 32 po entre les montants.

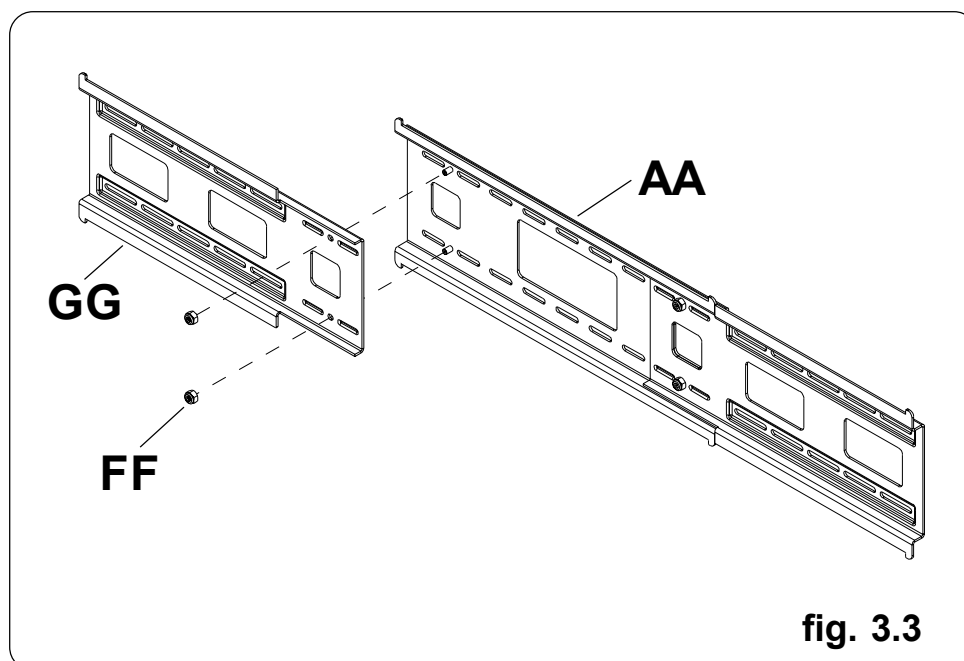
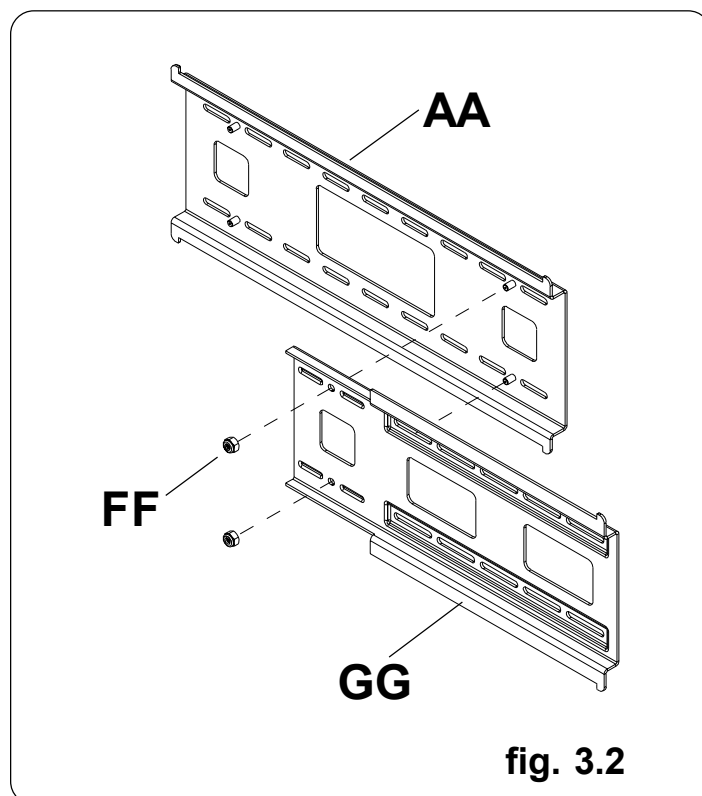
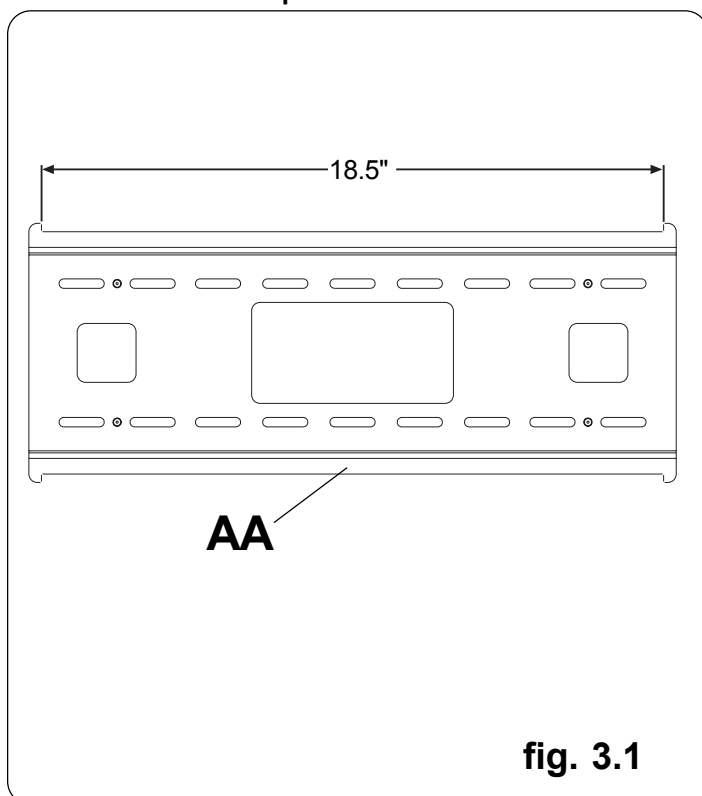

Installation sur un mur à doubles montants en bois

⚠ AVERTISSEMENT

- L'installateur doit s'assurer que la surface de support pourra soutenir sans danger la charge combinée de l'équipement, de toute sa visserie et de tous ses composants.
- Serrez les vis à bois de manière que la plaque murale soit fermement fixée, mais sans excès. Un serrage excessif peut endommager les vis et en réduire considérablement le pouvoir de maintien.
- Ne serrez jamais à plus de 9 Nm (80 po-lb).
- Assurez-vous que les vis de montage sont ancrées au centre des montants. L'usage d'un localisateur de montants "bord à bord" est fortement conseillé.
- La visserie est fournie pour fixer la monture à travers une cloison sèche ou du plâtre d'épaisseur standard et dans des montants en bois. Il appartient aux installateurs de fournir la visserie nécessaire pour d'autres types de situations.

REMARQUE : Si le matériel de montage pèse plus de 200 lb (91 kg), ou si la taille de votre écran est de 50 à 84 po, il est fortement conseillé d'avoir recours à un montage à triples montants. Passez à la page 31.

- 4** Veuillez vous reporter au tableau ci-dessous pour déterminer la configuration de la plaque murale. La plaque murale (**AA**) peut être installée à deux montants espacés de 16 po. Repérez le bord des montants à l'aide d'un localisateur de montants. L'utilisation d'un localisateur de montants « bord à bord » est fortement recommandée. Après avoir repéré les bords, tracez une ligne verticale le long du centre de chaque montant. Posez la plaque murale sur le mur et utilisez-la comme gabarit. Les fentes de montage supérieures doivent être situées à 2,5 au-dessus de l'endroit souhaité pour le centre de l'écran comme illustré à la figure 4.1. Mettez la plaque à niveau et marquez le centre des quatre trous de fixation. Veillez à ce que les trous de fixation soient sur la ligne médiane du montant. Percez quatre trous de 5/32 po (4 mm) de dia. et de 2-1/2 po (65 mm) de profondeur. Veillez à ce que la plaque murale soit de niveau et fixez-la à l'aide de quatre vis à bois de 14 x 2,5 po (**DD**) comme illustré à la figure 4.2.

REMARQUE : La plaque murale peut être décentrée de jusqu'à 4 po (102 mm) comme illustré à la figure 4.1.

Passez à l'étape 5

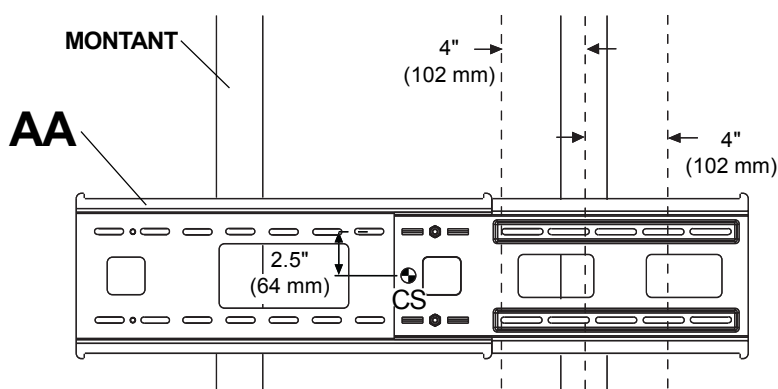

CE = centre de l'écran

fig. 4.1

Configuration des plaques murales	Dimensions de l'écran	Montants
Une plaque murale	23"-37"	2
Deux plaques murales	32"-50"	2
Trois plaques murales (installation à la page 31)	50"-84"	3

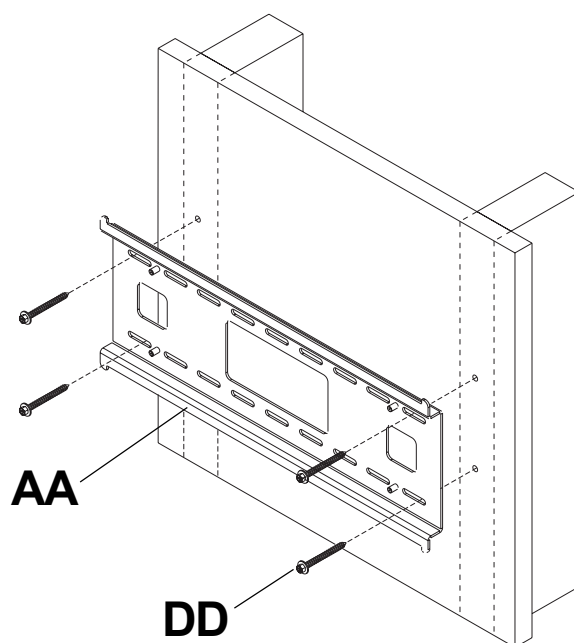

fig. 4.2

Installation sur un mur à triples montants en bois

⚠ AVERTISSEMENT

- L'installateur doit s'assurer que la surface de support pourra soutenir sans danger la charge combinée de l'équipement, de toute sa visserie et de tous ses composants.
- Serrez les vis à bois de manière que la plaque murale soit fermement fixée, mais sans excès. Un serrage excessif peut endommager les vis et en réduire considérablement le pouvoir de maintien.
- Ne serrez jamais à plus de 9 Nm (80 po-lb).
- Assurez-vous que les vis de montage sont ancrées au centre des montants. L'usage d'un localisateur de montants « bord à bord » est fortement conseillé.
- La visserie est fournie pour fixer la monture à travers une cloison sèche ou du plâtre d'épaisseur standard et dans des montants en bois. Il appartient aux installateurs de fournir la visserie nécessaire pour d'autres types de situations.

4 REMARQUE: On doit utiliser trois montants pour une configuration à trois plaques. Ne pas utiliser seulement deux montants.

La plaque murale (**AA**) peut être installée sur trois montants espacés de 16 po. Repérez le bord des montants à l'aide d'un localisateur de montants. L'utilisation d'un localisateur de montants (bord à bord) est fortement recommandée. Après avoir repéré les bords, tracez une ligne verticale le long du centre de chaque montant. Posez la plaque murale sur le mur et utilisez-la comme gabarit. Les fentes de montage supérieures doivent être situées à 2,5 au-dessus de l'endroit souhaité pour le centre de l'écran comme illustré à la figure 4,3. Mettez la plaque à niveau et marquez le centre des six trous de fixation. Veillez à ce que les trous de fixation soient sur la ligne médiane du montant. Percez six trous de 5/32 po (4 mm) de dia. et de 2-1/2 po (65 mm) de profondeur. Veillez à ce que la plaque murale soit de niveau et fixez-la à l'aide de six vis à bois de 14 x 2,5 po (**DD**) comme illustré à la figure 4.4.

REMARQUE : Lorsque le matériel de montage pèse plus de 200 lb (91 kg), il est fortement conseillé d'avoir recours au montage à triples montants. **En cas de montage sur deux montants espacés de 16 po, laissez un montant ouvert au centre.** La plaque murale peut être décentrée de jusqu'à 4 po (102 mm) comme illustré à la figure 4,3.

Passez à l'étape 5.

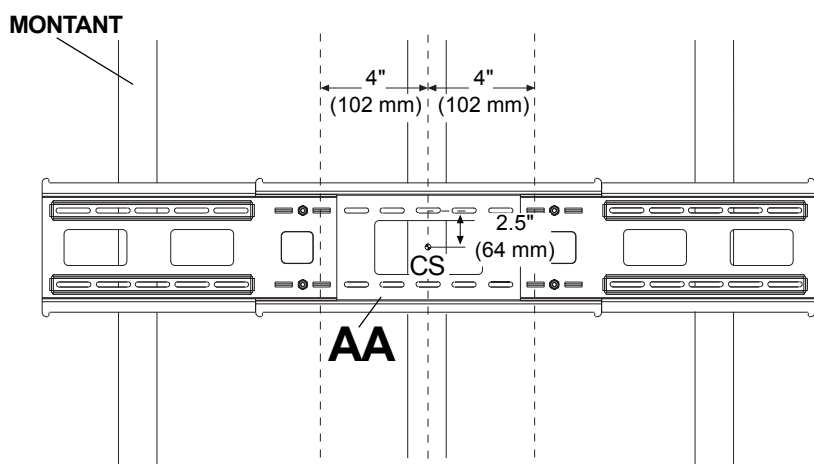

CE = centre de l'écran

fig. 4.3

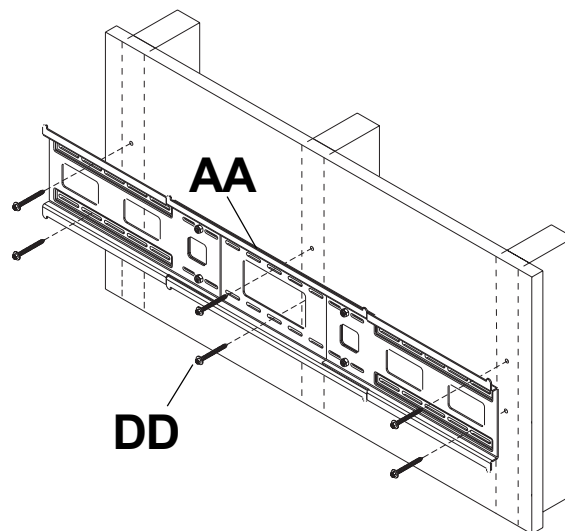

fig. 4.4

Installation sur du béton plein ou du bloc de béton

⚠ AVERTISSEMENT

- Si vous installez des montures murales Peerless sur un bloc de béton de mâchefer, vérifiez que vous disposez d'une épaisseur de béton d'au moins 3,4 cm (1 3/8 po) dans le trou destiné aux ancrages de béton. Ne percez pas dans les joints de mortier ! Veillez à effectuer le montage dans une partie pleine du bloc, généralement à au moins 2,5 cm (1 po) du côté du bloc. Le bloc de béton de mâchefer doit être conforme aux spécifications de l'ASTM C-90. Pour percer le trou, il est conseillé d'utiliser une perceuse électrique standard sur un réglage bas au lieu d'un marteau perforateur, afin d'éviter de briser la partie arrière du trou lorsque vous pénétrez un vide ou une cavité.
- Le béton doit avoir une densité minimum de 2 000 psi. Un béton de densité moindre risquerait de ne pas retenir un ancrage de béton.
- Assurez-vous que la surface de support pourra soutenir sans danger la charge combinée de l'équipement, de toute sa visserie et de tous ses composants.

4 Veuillez vous reporter au tableau de la page 23 pour déterminer la configuration de la plaque murale.

Assurez-vous que la plaque murale (AA) est de niveau et utilisez-la comme gabarit pour marquer l'emplacement des quatre trous de fixation. Les fentes de montage supérieures doivent être situées à 2,5 po au-dessus de l'endroit souhaité pour le centre de l'écran comme illustré à la figure 4.1 en page 30. Percez quatre 1/4" trous de 1/4 po (6 mm) de dia. à une profondeur minimale de 2,5 po (64 mm). Insérez les chevilles d'ancrage (EE) dans les trous au ras du mur comme illustré (à droite). Posez la plaque murale sur les chevilles d'ancrage et attachez-la à l'aide de vis #14 x 2.5 po (DD). Assurez-vous qu'elle est de niveau, puis serrez toutes les fixations.

REMARQUE : On doit utiliser six trous et six jeux de fixations pour l'installation de la plaque murale lorsque le matériel de montage pèse plus de 200 lb (91 kg) ou lorsque la taille de l'écran est de 50 à 84 po.

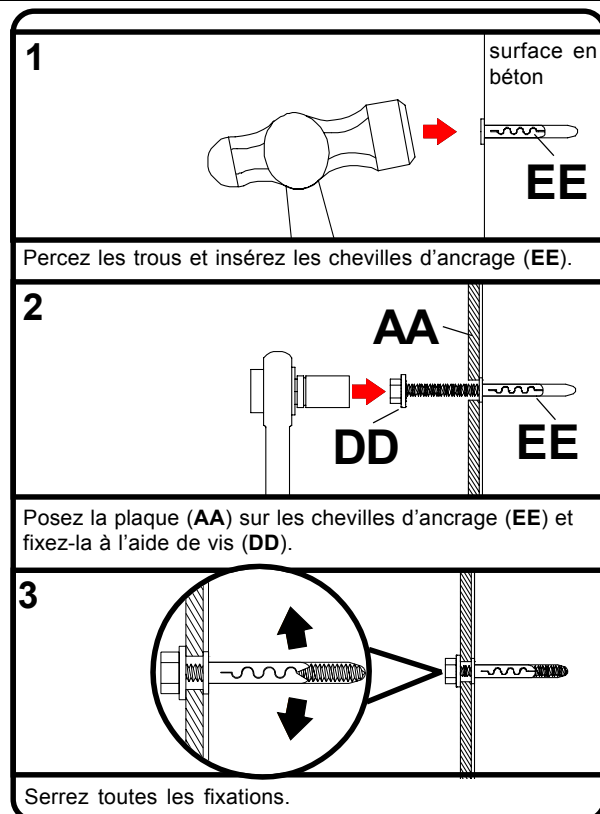

⚠ AVERTISSEMENT

- Serrez les vis de manière que la plaque murale soit fermement fixée, mais sans excès. Un serrage excessif peut endommager les vis et en réduire considérablement le pouvoir de maintien.
- Ne serrez jamais à plus de 9 Nm (80 po-lb).

⚠ AVERTISSEMENT

- Fixez toujours des ancrages de béton directement sur du béton porteur.
- Ne fixez jamais d'ancrages sur du béton recouvert de plâtre, une cloison sèche ou autre matériau de finition. Si vous ne pouvez pas éviter d'effectuer le montage sur une surface de finition, celle-ci doit être chambrée, comme indiqué ci-dessous. Assurez-vous que les ancrages de béton ne se séparent pas du béton lorsque vous serrez les vis. Si l'épaisseur du plâtre / de la cloison sèche dépasse 1,5 cm (5/8 po), des fixations adaptées devront être fournies par l'installateur.

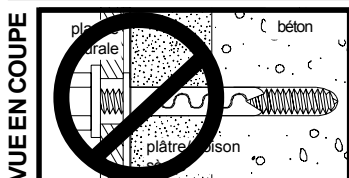

INCORRECT

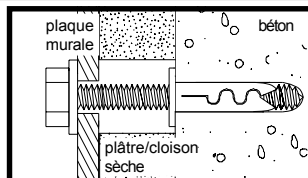

CORRECT

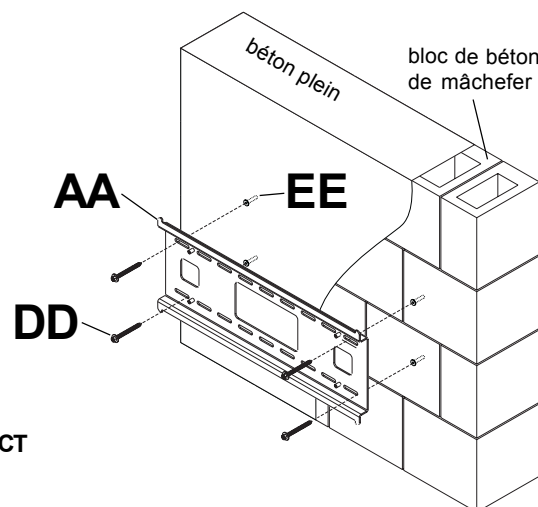

Montage et démontage d'un écran plat

▲ ADVERTISSEMENT

- Ne soulevez pas plus de poids que vous ne pouvez en manipuler. Faites-vous aider ou utilisez un équipement mécanique pour placer l'écran en toute sécurité.

5 **REMARQUE :** Pour plus de sûreté, remplacez la vis de sécurité de chaque support inclinable par une vis de sécurité M5 x 30 (HH) à l'aide de la clé (II).

Réglez les supports en position d'inclinaison maximale et serrez. Accrochez les supports inclinables (BB et CC) à la plaque murale (AA). Puis, faites pivoter lentement l'écran vers l'intérieur, comme illustré.

Utilisation d'une clé, serrez les vis de sécurité dans le sens des aiguilles d'une montre jusqu'à ce qu'elles soient entièrement resserrées et que l'extrémité de la vis soit solidement appuyée contre les plaques murales, comme illustré dans le dessin de détail 1. de la figure 5.1.

Au besoin, le centre de l'écran peut être ajusté horizontalement à un maximum de 4 po du centre de la plaque murale comme illustré à la figure 5.2.

REMARQUE : Pour bloquer l'écran, serrez les vis de sécurité sur la plaque murale à l'aide d'une clé (II), comme illustré dans le dessin de détail 1.

Pour retirer l'écran du support, desserrez les vis de sécurité, faites pivoter l'écran hors du support et soulevez-le.

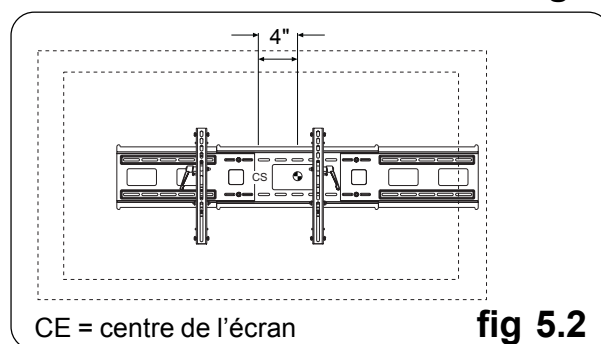
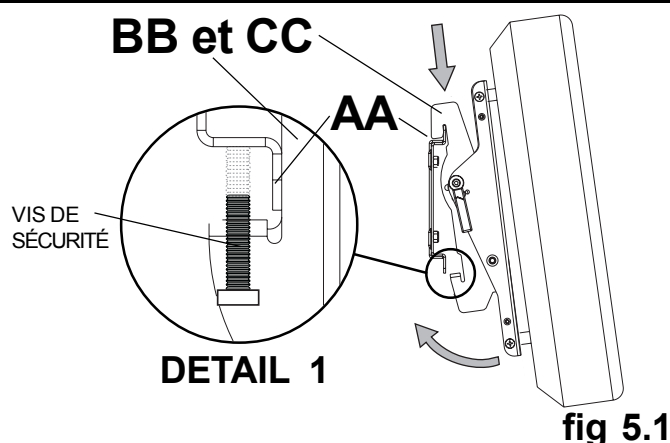

▲ ADVERTISSEMENT

- N'employez pas une force excessive pour serrer les vis. Un serrage excessif peut endommager le support. Serrez les vis à un couple maximum de 4,5 Nm (40 po-lb).
- Prenez garde à ne pas vous pincer les doigts lorsque vous poussez l'écran depuis le bas.

Réglage de l'inclinaison de l'écran plat

6 Réglez les boutons de serrage illustrés dans le dessin de détail 2 à la tension souhaitée, en équilibrant la dimension et le poids de l'écran. On peut, sans changer la tension du support, tirer le bouton de serrage hors du support et le faire tourner indépendamment de sa tige pour modifier le réglage, comme illustré dans le dessin de détail 3.

Poussez ou tirez depuis le haut ou le bas de l'écran pour régler l'inclinaison comme illustré à la figure 6.1.

L'inclinaison peut être réglée à un maximum de 15° vers l'avant ou 5° vers l'arrière.

REMARQUE : Pour verrouiller l'écran dans la position d'inclinaison souhaitée, utilisez le trou de positionnement pour trouver la position correcte. Serrez les vis de blocage de l'inclinaison InCreLoK^{MC} sur les deux supports inclinables comme illustré dans la figure 6.1 et le dessin de détail 2.

